

Тренировочная работа №5 по МАТЕМАТИКЕ**9 класс**

15 апреля 2026 года

Вариант МА2590501

Выполнена: ФИО _____ класс _____

Инструкция по выполнению работы

Работа состоит из двух частей, включающих в себя 25 заданий. Часть 1 содержит 19 заданий, часть 2 содержит 6 заданий с развёрнутым ответом.

На выполнение работы по математике отводится 3 часа 55 минут (235 минут).

Ответы к заданиям 7 и 13 запишите в виде одной цифры, которая соответствует номеру правильного ответа.

Для остальных заданий части 1 ответом является число или последовательность цифр. Если получилась обыкновенная дробь, ответ запишите в виде десятичной.

Решения заданий части 2 и ответы к ним запишите на отдельном листе бумаги. Задания можно выполнять в любом порядке. Текст задания переписывать не надо, необходимо только указать его номер.

Сначала выполняйте задания части 1. Начать советуем с тех заданий, которые вызывают у Вас меньше затруднений, затем переходите к другим заданиям. Для экономии времени пропускайте задание, которое не удаётся выполнить сразу, и переходите к следующему. Если у Вас останется время, Вы сможете вернуться к пропущенным заданиям.

При выполнении части 1 все необходимые вычисления, преобразования выполняйте в черновике. **Записи в черновике, а также в тексте контрольных измерительных материалов не учитываются при оценивании работы.**

Если задание содержит рисунок, то на нём непосредственно в тексте работы можно выполнять необходимые Вам построения. Рекомендуем внимательно читать условие и проводить проверку полученного ответа.

При выполнении работы Вы можете воспользоваться справочными материалами, выданными вместе с вариантом КИМ, и линейкой.

Баллы, полученные Вами за выполненные задания, суммируются. Постарайтесь выполнить как можно больше заданий и набрать наибольшее количество баллов.

После завершения работы проверьте, чтобы ответ на каждое задание был записан под правильным номером.

*Желаем успеха!***Часть 1**

Ответами к заданиям 1–19 являются число или последовательность цифр.

Прочитайте внимательно текст и выполните задания 1–5.



Рис. 1



Рис. 2

Автомобильное колесо, как правило, представляет из себя металлический диск с установленной на него резиновой шиной. Диаметр диска совпадает с диаметром внутреннего отверстия в шине.

Для маркировки автомобильных шин применяется единая система обозначений. Например, на рис. 1 изображена шина с маркировкой 195/65 R15. Первое число (число 195 в приведённом примере) обозначает ширину шины в миллиметрах (параметр B на рисунке 2). Второе число (число 65 в приведённом примере) — процентное отношение высоты боковины (параметр H на рисунке 2) к ширине шины, то есть $100 \cdot \frac{H}{B}$.

Последующая буква обозначает тип конструкции шины. В данном примере буква R означает, что шина радиальная, то есть нити каркаса в боковине шины расположены вдоль радиусов колеса. На всех легковых автомобилях применяются шины радиальной конструкции.

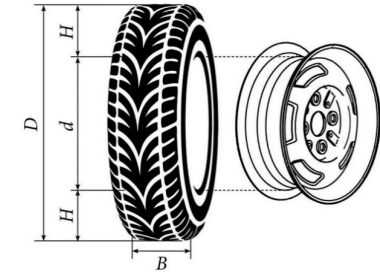
За обозначением типа конструкции шины идёт число, указывающее диаметр диска колеса d в дюймах (в одном дюйме 25,4 мм). Таким образом, общий диаметр колеса D легко найти, зная диаметр диска и высоту боковины.

Возможны дополнительные маркировки, обозначающие допустимую нагрузку на шину, сезонность использования, тип дорожного покрытия и другие параметры.

Завод производит легковые автомобили определённой модели и устанавливает на них колёса с шинами маркировки 185/70 R14.

- 1 Завод допускает установку шин с другими маркировками. В таблице показаны разрешённые размеры шин.

Ширина шины (мм)	Диаметр диска (дюймы)		
	14	15	16
185	185/70	185/65	—
195	195/65	195/65; 195/60	—
205	205/60	205/60; 205/55	205/55; 205/50
215	215/60	215/55	215/50
225	—	225/50	225/50

Шины какой наибольшей ширины можно устанавливать на автомобиль, если диаметр диска равен 15 дюймам? Ответ дайте в миллиметрах.

Ответ: _____.

- 2 Сколько миллиметров составляет высота боковины шины, имеющей маркировку 185/70 R14?

Ответ: _____.

- 3 Найдите диаметр колеса автомобиля, выходящего с завода. Ответ дайте в миллиметрах.

Ответ: _____.

- 4 На сколько миллиметров увеличится диаметр колеса, если заменить колёса, установленные на заводе, колёсами с шинами маркировки 215/50 R16?

Ответ: _____.

- 5 На сколько процентов увеличится пробег автомобиля при одном обороте колеса, если заменить колёса, установленные на заводе, колёсами с шинами маркировки 215/50 R16? Результат округлите до десятых.

Ответ: _____.

- 6 Найдите значение выражения $\left(\frac{8}{19} - \frac{17}{38}\right) \cdot \frac{19}{5}$.

Ответ: _____.

- 7 На координатной прямой отмечены точки A , B , C , D . Одна из них соответствует числу $\sqrt{39}$. Какая это точка?

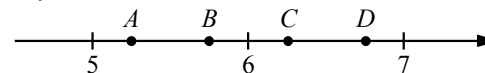

- 1) точка A 2) точка B 3) точка C 4) точка D

Ответ:

- 8 Найдите значение выражения $(a^4)^{-3} : a^{-17}$ при $a = 2$.

Ответ: _____.

- 9 Решите уравнение $3x^2 = 9x$.

Если уравнение имеет более одного корня, в ответе запишите меньший из корней.

Ответ: _____.

- 10 В десятом физико-математическом классе учатся 14 мальчиков и 2 девочки. По жребию они выбирают одного дежурного по классу. Какова вероятность того, что это будет мальчик?

Ответ: _____.

11 На рисунках изображены графики функций вида $y = ax^2 + bx + c$. Установите соответствие между знаками коэффициентов a и c и графиками функций.

КОЭФФИЦИЕНТЫ

- А) $a > 0, c > 0$ Б) $a < 0, c > 0$ В) $a > 0, c < 0$

ГРАФИКИ

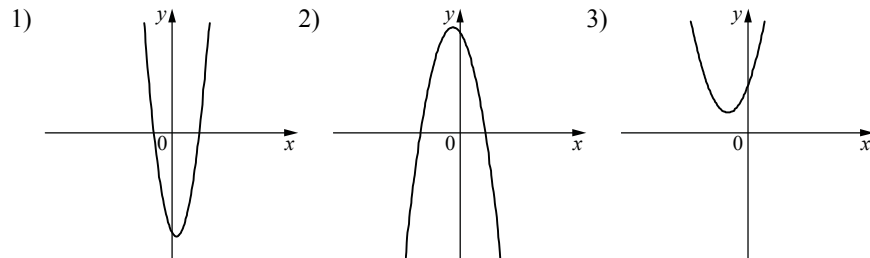

В таблице под каждой буквой укажите соответствующий номер.

Ответ:

А	Б	В

12 Площадь четырёхугольника можно вычислить по формуле $S = \frac{d_1 d_2 \sin \alpha}{2}$, где d_1 и d_2 — длины диагоналей четырёхугольника, α — угол между диагоналями. Пользуясь этой формулой, найдите длину диагонали d_2 , если $d_1 = 11$, $\sin \alpha = \frac{1}{8}$, а $S = 8,25$.

Ответ: _____.

13 Укажите решение системы неравенств

$$\begin{cases} x + 0,6 \leq 0, \\ x - 1 \geq -4. \end{cases}$$

- 1) $(-\infty; -3]$ 3) $(-\infty; -3] \cup [-0,6; +\infty)$
 2) $[-0,6; +\infty)$ 4) $[-3; -0,6]$

Ответ:

14 На клетчатой бумаге с размером клетки 1×1 нарисована «змейка», представляющая из себя ломаную, состоящую из чётного числа звеньев, идущих по линиям сетки. На рисунке изображён случай, когда последнее звено имеет длину 10. Найдите длину ломаной, построенной аналогичным образом, последнее звено которой имеет длину 110.

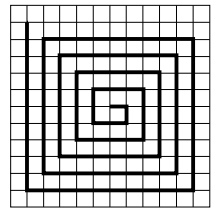

Ответ: _____.

15 Точки M и N являются серединами сторон AB и BC треугольника ABC , сторона AB равна 20, сторона BC равна 58, сторона AC равна 64. Найдите MN .

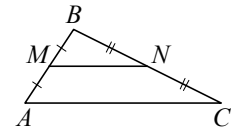

Ответ: _____.

16 На окружности с центром в точке O отмечены точки A и B так, что $\angle AOB = 140^\circ$. Длина меньшей дуги AB равна 98. Найдите длину большей дуги AB .

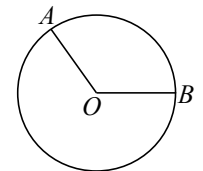

Ответ: _____.

17 В ромбе $ABCD$ угол ABC равен 84° . Найдите угол ACD . Ответ дайте в градусах.

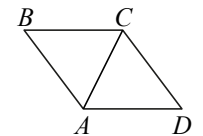

Ответ: _____.

18 На клетчатой бумаге с размером клетки 1×1 изображена трапеция. Найдите её площадь.

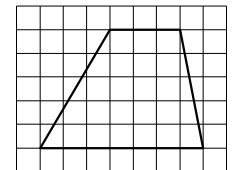

Ответ: _____.

19) Какое из следующих утверждений верно?

- 1) Касательная к окружности параллельна радиусу, проведённому в точку касания.
- 2) Диагонали ромба точкой пересечения делятся пополам.
- 3) Внешний угол треугольника равен сумме его внутренних углов.

В ответе запишите номер выбранного утверждения.

Ответ:

Часть 2

При выполнении заданий 20–25 используйте отдельный лист бумаги. Сначала укажите номер задания, а затем запишите его решение и ответ. Пишите чётко и разборчиво.

20) Решите неравенство $(x-2)^2 < \sqrt{3}(x-2)$.

21) Два бегуна одновременно стартовали в одном направлении из одного и того же места круговой трассы в беге на несколько кругов. Спустя один час, когда одному из них оставался 1 км до окончания первого круга, ему сообщили, что второй бегун пробежал первый круг 20 минут назад. Найдите скорость первого бегуна, если известно, что она на 7 км/ч меньше скорости второго.

22) Постройте график функции

$$y = \frac{3,5|x|-1}{|x|-3,5x^2}$$

Определите, при каких значениях k прямая $y=kx$ не имеет с графиком общих точек.

23) Окружность пересекает стороны AB и AC треугольника ABC в точках K и P соответственно и проходит через вершины B и C . Найдите длину отрезка KP , если $AK=14$, а сторона AC в 2 раза больше стороны BC .

24) Через точку O пересечения диагоналей параллелограмма $ABCD$ проведена прямая, пересекающая стороны AB и CD в точках P и Q соответственно. Докажите, что отрезки BP и DQ равны.

25) Середина M стороны AD выпуклого четырёхугольника $ABCD$ равноудалена от всех его вершин. Найдите AD , если $BC=6$, а углы B и C четырёхугольника равны соответственно 124° и 116° .

Тренировочная работа №5 по МАТЕМАТИКЕ
9 класс

15 апреля 2026 года
Вариант МА2590502

Выполнена: ФИО _____ класс _____

Инструкция по выполнению работы

Работа состоит из двух частей, включающих в себя 25 заданий. Часть 1 содержит 19 заданий, часть 2 содержит 6 заданий с развёрнутым ответом.

На выполнение работы по математике отводится 3 часа 55 минут (235 минут).

Ответы к заданиям 7 и 13 запишите в виде одной цифры, которая соответствует номеру правильного ответа.

Для остальных заданий части 1 ответом является число или последовательность цифр. Если получилась обыкновенная дробь, ответ запишите в виде десятичной.

Решения заданий части 2 и ответы к ним запишите на отдельном листе бумаги. Задания можно выполнять в любом порядке. Текст задания переписывать не надо, необходимо только указать его номер.

Сначала выполняйте задания части 1. Начать советуем с тех заданий, которые вызывают у Вас меньше затруднений, затем переходите к другим заданиям. Для экономии времени пропускайте задание, которое не удаётся выполнить сразу, и переходите к следующему. Если у Вас останется время, Вы сможете вернуться к пропущенным заданиям.

При выполнении части 1 все необходимые вычисления, преобразования выполняйте в черновике. **Записи в черновике, а также в тексте контрольных измерительных материалов не учитываются при оценивании работы.**

Если задание содержит рисунок, то на нём непосредственно в тексте работы можно выполнять необходимые Вам построения. Рекомендуем внимательно читать условие и проводить проверку полученного ответа.

При выполнении работы Вы можете воспользоваться справочными материалами, выданными вместе с вариантом КИМ, и линейкой.

Баллы, полученные Вами за выполненные задания, суммируются. Постарайтесь выполнить как можно больше заданий и набрать наибольшее количество баллов.

После завершения работы проверьте, чтобы ответ на каждое задание был записан под правильным номером.

Желаем успеха!

Часть 1

Ответами к заданиям 1–19 являются число или последовательность цифр.

Прочитайте внимательно текст и выполните задания 1–5.



Рис. 1



Рис. 2

Автомобильное колесо, как правило, представляет из себя металлический диск с установленной на него резиновой шиной. Диаметр диска совпадает с диаметром внутреннего отверстия в шине.

Для маркировки автомобильных шин применяется единая система обозначений. Например, на рис. 1 изображена шина с маркировкой 195/65 R15. Первое число (число 195 в приведённом примере) обозначает ширину шины в миллиметрах (параметр B на рис. 2). Второе число (число 65 в приведённом примере) — процентное отношение высоты боковины (параметр H на рис. 2) к ширине шины, то есть $100 \cdot \frac{H}{B}$.

Последующая буква обозначает тип конструкции шины. В данном примере буква R означает, что шина радиальная, то есть нити каркаса в боковине шины расположены вдоль радиусов колеса. На всех легковых автомобилях применяются шины радиальной конструкции.

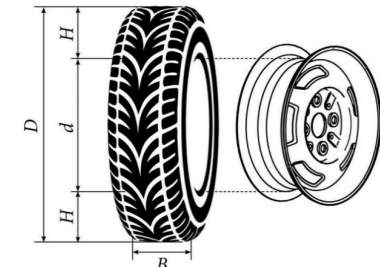
За обозначением типа конструкции шины идёт число, указывающее диаметр диска колеса d в дюймах (в одном дюйме 25,4 мм). Таким образом, общий диаметр колеса D легко найти, зная диаметр диска и высоту боковины.

Возможны дополнительные маркировки, обозначающие допустимую нагрузку на шину, сезонность использования, тип дорожного покрытия и другие параметры.

Завод производит легковые автомобили определённой модели и устанавливает на них колёса с шинами маркировки 175/60 R15.

- 1 Завод допускает установку шин с другими маркировками. В таблице показаны разрешённые размеры шин.

Ширина шины (мм)	Диаметр диска (дюймы)		
	14	15	16
165	165/70	165/60; 165/65	—
175	175/65	175/60	—
185	185/60	185/55	185/50
195	195/60	195/55	195/45
205	—	—	205/45

Шины какой наименьшей ширины можно устанавливать на автомобиль, если диаметр диска равен 16 дюймам? Ответ дайте в миллиметрах.

Ответ: _____.

- 2 Сколько миллиметров составляет высота боковины шины, имеющей маркировку 175/60 R15?

Ответ: _____.

- 3 Найдите диаметр колеса автомобиля, выходящего с завода. Ответ дайте в миллиметрах.

Ответ: _____.

- 4 На сколько миллиметров уменьшится диаметр колеса, если заменить колёса, установленные на заводе, колёсами с шинами маркировки 195/45 R16?

Ответ: _____.

- 5 На сколько процентов уменьшится пробег автомобиля при одном обороте колеса, если заменить колёса, установленные на заводе, колёсами с шинами маркировки 195/45 R16? Результат округлите до десятых.

Ответ: _____.

- 6 Найдите значение выражения $\left(\frac{13}{11} - \frac{13}{22}\right) \cdot \frac{11}{5}$.

Ответ: _____.

- 7 На координатной прямой отмечены точки A , B , C , D . Одна из них соответствует числу $\sqrt{52}$. Какая это точка?

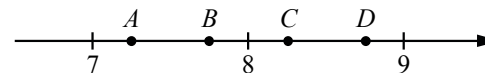

- 1) точка A 2) точка B 3) точка C 4) точка D

Ответ:

- 8 Найдите значение выражения $(a^7)^{-2} : a^{-18}$ при $a = 2$.

Ответ: _____.

- 9 Решите уравнение $4x^2 = 20x$.

Если уравнение имеет более одного корня, в ответе запишите меньший из корней.

Ответ: _____.

- 10 В одиннадцатом физико-математическом классе учатся 10 мальчиков и 6 девочек. По жребию они выбирают одного дежурного по классу. Какова вероятность того, что это будет мальчик?

Ответ: _____.

11 На рисунках изображены графики функций вида $y = ax^2 + bx + c$. Установите соответствие между знаками коэффициентов a и c и графиками функций.

КОЭФФИЦИЕНТЫ

- А) $a < 0, c > 0$ Б) $a > 0, c > 0$ В) $a > 0, c < 0$

ГРАФИКИ

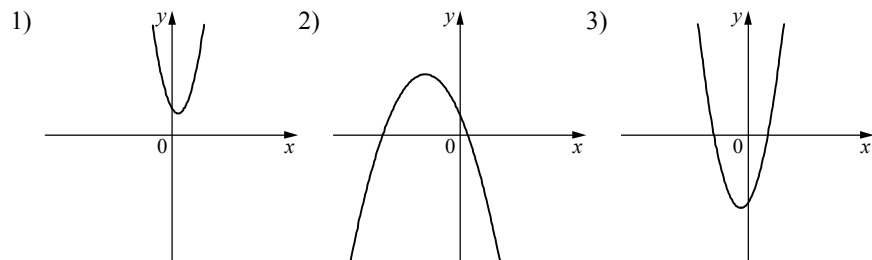

В таблице под каждой буквой укажите соответствующий номер.

Ответ:

А	Б	В

12 Площадь четырёхугольника можно вычислить по формуле $S = \frac{d_1 d_2 \sin \alpha}{2}$, где d_1 и d_2 — длины диагоналей четырёхугольника, α — угол между диагоналями. Пользуясь этой формулой, найдите длину диагонали d_2 , если $d_1 = 14$, $\sin \alpha = \frac{1}{12}$, а $S = 8,75$.

Ответ: _____.

13 Укажите решение системы неравенств

$$\begin{cases} x + 4 \geq -1, \\ x + 1,4 \geq 0. \end{cases}$$

- 1) $[-5; +\infty)$ 3) $[-5; -1,4]$
 2) $[-1,4; +\infty)$ 4) $(-\infty; -5] \cup [-1,4; +\infty)$

Ответ:

14 На клетчатой бумаге с размером клетки 1×1 нарисована «змейка», представляющая из себя ломаную, состоящую из чётного числа звеньев, идущих по линиям сетки. На рисунке изображён случай, когда последнее звено имеет длину 10. Найдите длину ломаной, построенной аналогичным образом, последнее звено которой имеет длину 120.

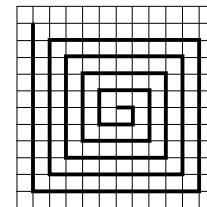

Ответ: _____.

15 Точки M и N являются серединами сторон AB и BC треугольника ABC , сторона AB равна 83, сторона BC равна 62, сторона AC равна 104. Найдите MN .

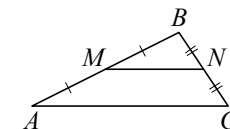

Ответ: _____.

16 На окружности с центром в точке O отмечены точки A и B так, что $\angle AOB = 122^\circ$. Длина меньшей дуги AB равна 61. Найдите длину большей дуги AB .

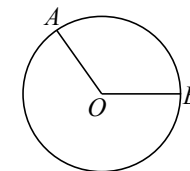

Ответ: _____.

17 В ромбе $ABCD$ угол ABC равен 82° . Найдите угол ACD . Ответ дайте в градусах.

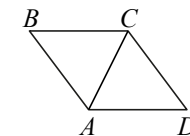

Ответ: _____.

- 18 На клетчатой бумаге с размером клетки 1×1 изображена трапеция. Найдите её площадь.

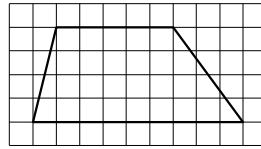

Ответ: _____.

- 19 Какое из следующих утверждений верно?

- 1) Косинус острого угла прямоугольного треугольника равен отношению гипотенузы к прилежащему к этому углу катету.
- 2) Основания любой трапеции параллельны.
- 3) Всегда один из двух смежных углов острый, а другой тупой.

В ответе запишите номер выбранного утверждения.

Ответ:

Часть 2

При выполнении заданий 20–25 используйте отдельный лист бумаги. Сначала укажите номер задания, а затем запишите его решение и ответ. Пишите чётко и разборчиво.

- 20 Решите неравенство $(x-3)^2 < \sqrt{5}(x-3)$.

- 21 Два бегуна одновременно стартовали в одном направлении из одного и того же места круговой трассы в беге на несколько кругов. Спустя один час, когда одному из них оставалось 4 км до окончания первого круга, ему сообщили, что второй бегун пробежал первый круг 6 минут назад. Найдите скорость первого бегуна, если известно, что она на 6 км/ч меньше скорости второго.

- 22 Постройте график функции

$$y = \frac{4,5|x|-1}{|x|-4,5x^2}$$

Определите, при каких значениях k прямая $y=kx$ не имеет с графиком общих точек.

- 23 Окружность пересекает стороны AB и AC треугольника ABC в точках K и P соответственно и проходит через вершины B и C . Найдите длину отрезка KP , если $AK=18$, а сторона AC в 1,2 раза больше стороны BC .

- 24 Через точку O пересечения диагоналей параллелограмма $ABCD$ проведена прямая, пересекающая стороны BC и AD в точках K и M соответственно. Докажите, что отрезки BK и DM равны.

- 25 Середина M стороны AD выпуклого четырёхугольника $ABCD$ равноудалена от всех его вершин. Найдите AD , если $BC=14$, а углы B и C четырёхугольника равны соответственно 110° и 100° .

Тренировочная работа №5 по МАТЕМАТИКЕ

9 класс

15 апреля 2026 года

Вариант МА2590503

Выполнена: ФИО _____ класс _____

Инструкция по выполнению работы

Работа состоит из двух частей, включающих в себя 25 заданий. Часть 1 содержит 19 заданий, часть 2 содержит 6 заданий с развёрнутым ответом.

На выполнение работы по математике отводится 3 часа 55 минут (235 минут).

Ответы к заданиям 7 и 13 запишите в виде одной цифры, которая соответствует номеру правильного ответа.

Для остальных заданий части 1 ответом является число или последовательность цифр. Если получилась обыкновенная дробь, ответ запишите в виде десятичной.

Решения заданий части 2 и ответы к ним запишите на отдельном листе бумаги. Задания можно выполнять в любом порядке. Текст задания переписывать не надо, необходимо только указать его номер.

Сначала выполняйте задания части 1. Начать советуем с тех заданий, которые вызывают у Вас меньше затруднений, затем переходите к другим заданиям. Для экономии времени пропускайте задание, которое не удаётся выполнить сразу, и переходите к следующему. Если у Вас останется время, Вы сможете вернуться к пропущенным заданиям.

При выполнении части 1 все необходимые вычисления, преобразования выполняйте в черновике. **Записи в черновике, а также в тексте контрольных измерительных материалов не учитываются при оценивании работы.**

Если задание содержит рисунок, то на нём непосредственно в тексте работы можно выполнять необходимые Вам построения. Рекомендуем внимательно читать условие и проводить проверку полученного ответа.

При выполнении работы Вы можете воспользоваться справочными материалами, выданными вместе с вариантом КИМ, и линейкой.

Баллы, полученные Вами за выполненные задания, суммируются. Постарайтесь выполнить как можно больше заданий и набрать наибольшее количество баллов.

После завершения работы проверьте, чтобы ответ на каждое задание был записан под правильным номером.

Желаем успеха!

Часть 1

Ответами к заданиям 1–19 являются число или последовательность цифр.

Прочитайте внимательно текст и выполните задания 1–5.



Рис. 1



Рис. 2

Автомобильное колесо, как правило, представляет из себя металлический диск с установленной на него резиновой шиной. Диаметр диска совпадает с диаметром внутреннего отверстия в шине.

Для маркировки автомобильных шин применяется единая система обозначений. Например, на рис. 1 изображена шина с маркировкой 195/65 R15. Первое число (число 195 в приведённом примере) обозначает ширину шины в миллиметрах (параметр B на рис. 2). Второе число (число 65 в приведённом примере) — процентное отношение высоты боковины (параметр H на рис. 2) к ширине шины, то есть $100 \cdot \frac{H}{B}$.

Последующая буква обозначает тип конструкции шины. В данном примере буква R означает, что шина радиальная, то есть нити каркаса в боковине шины расположены вдоль радиусов колеса. На всех легковых автомобилях применяются шины радиальной конструкции.

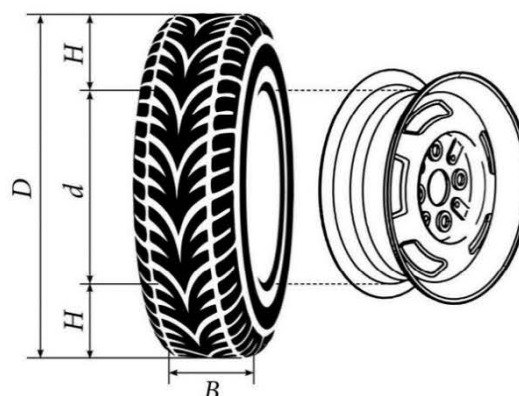
За обозначением типа конструкции шины идёт число, указывающее диаметр диска колеса d в дюймах (в одном дюйме 25,4 мм). Таким образом, общий диаметр колеса D легко найти, зная диаметр диска и высоту боковины.

Возможны дополнительные маркировки, обозначающие допустимую нагрузку на шину, сезонность использования, тип дорожного покрытия и другие параметры.

Завод производит кроссоверы определённой модели и устанавливает на них колёса с шинами маркировки 225/60 R18.

- 1 Завод допускает установку шин с другими маркировками. В таблице показаны разрешённые размеры шин.

Ширина шины (мм)	Диаметр диска (дюймы)			
	17	18	19	20
215	215/65	215/60	—	—
225	225/60	225/55; 225/60	225/50	—
235	—	235/55	235/50	235/45

Шины какой наименьшей ширины можно устанавливать на автомобиль, если диаметр диска равен 19 дюймам? Ответ дайте в миллиметрах.

Ответ: _____.

- 2 Сколько миллиметров составляет высота боковины шины, имеющей маркировку 225/60 R18?

Ответ: _____.

- 3 Найдите диаметр колеса автомобиля, выходящего с завода. Ответ дайте в миллиметрах.

Ответ: _____.

- 4 На сколько миллиметров уменьшится диаметр колеса, если заменить колёса, установленные на заводе, колёсами с шинами маркировки 235/45 R20?

Ответ: _____.

- 5 На сколько процентов уменьшится пробег автомобиля при одном обороте колеса, если заменить колёса, установленные на заводе, колёсами с шинами маркировки 235/45 R20? Результат округлите до десятых.

Ответ: _____.

6 Найдите значение выражения $\left(\frac{5}{26} - \frac{3}{25}\right) \cdot \frac{13}{2}$.

Ответ: _____.

7 На координатной прямой отмечены точки A , B , C , D . Одна из них соответствует числу $\sqrt{45}$. Какая это точка?

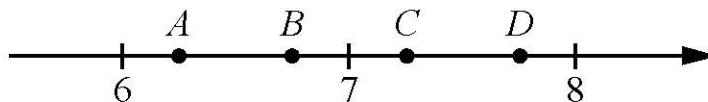

1) точка A 2) точка B 3) точка C 4) точка D

Ответ:

8 Найдите значение выражения $(a^5)^{-3} : a^{-19}$ при $a = 3$.

Ответ: _____.

9 Решите уравнение $5x^2 = 35x$.

Если уравнение имеет более одного корня, в ответе запишите меньший из корней.

Ответ: _____.

10 В восьмом физико-математическом классе учатся 12 мальчиков и 8 девочек. По жребию они выбирают одного дежурного по классу. Какова вероятность того, что это будет мальчик?

Ответ: _____.

11 На рисунках изображены графики функций вида $y = ax^2 + bx + c$. Установите соответствие между знаками коэффициентов a и c и графиками функций.

КОЭФФИЦИЕНТЫ

А) $a > 0, c < 0$

Б) $a > 0, c > 0$

В) $a < 0, c > 0$

ГРАФИКИ

1)

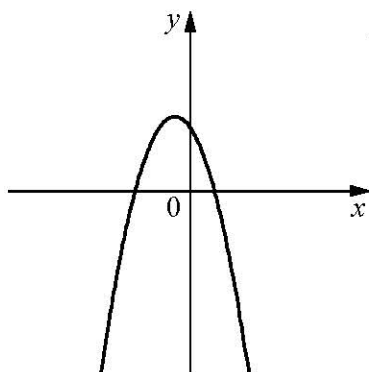

2)

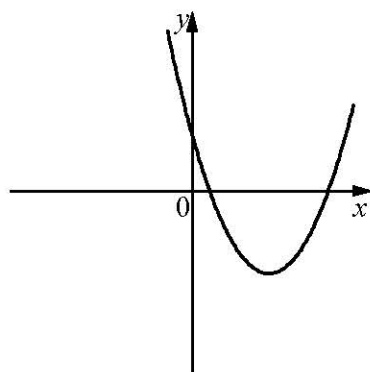

3)

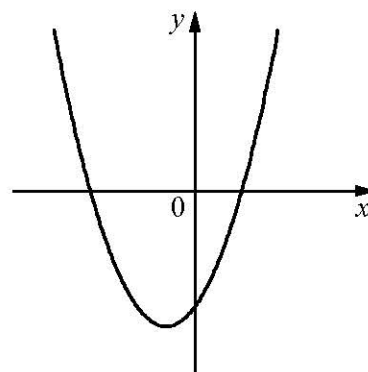

В таблице под каждой буквой укажите соответствующий номер.

Ответ:

А	Б	В

12 Площадь четырёхугольника можно вычислить по формуле $S = \frac{d_1 d_2 \sin \alpha}{2}$, где d_1 и d_2 — длины диагоналей четырёхугольника, α — угол между диагоналями. Пользуясь этой формулой, найдите длину диагонали d_1 , если $d_2 = 16$, $\sin \alpha = \frac{2}{5}$, а $S = 12,8$.

Ответ: _____.

13 Укажите решение системы неравенств

$$\begin{cases} x + 4 \geq -3,4, \\ x + 5 \leq 0. \end{cases}$$

1) $[-7,4; -5]$

3) $(-\infty; -7,4]$

2) $[-5; +\infty)$

4) $(-\infty; -7,4] \cup [-5; +\infty)$

Ответ:

- 14** На клетчатой бумаге с размером клетки 1×1 нарисована «змейка», представляющая из себя ломаную, состоящую из чётного числа звеньев, идущих по линиям сетки. На рисунке изображён случай, когда последнее звено имеет длину 10. Найдите длину ломаной, построенной аналогичным образом, последнее звено которой имеет длину 130.

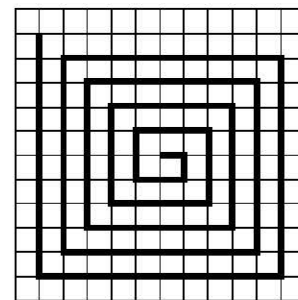

Ответ: _____.

- 15** Точки M и N являются серединами сторон AB и BC треугольника ABC , сторона AB равна 48, сторона BC равна 57, сторона AC равна 72. Найдите MN .

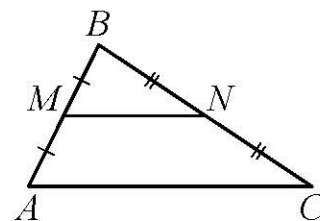

Ответ: _____.

- 16** На окружности с центром в точке O отмечены точки A и B так, что $\angle AOB = 120^\circ$. Длина меньшей дуги AB равна 67. Найдите длину большей дуги AB .

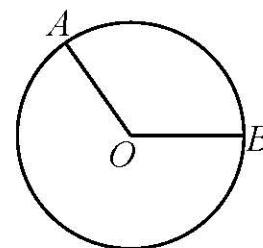

Ответ: _____.

- 17** В ромбе $ABCD$ угол ABC равен 48° . Найдите угол ACD . Ответ дайте в градусах.

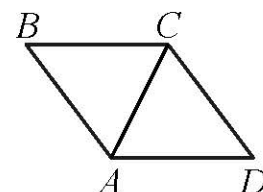

Ответ: _____.

- 18 На клетчатой бумаге с размером клетки 1×1 изображена трапеция. Найдите её площадь.

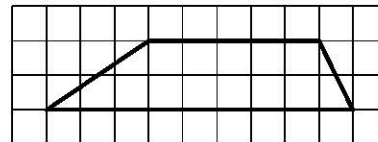

Ответ: _____.

- 19 Какое из следующих утверждений верно?

- 1) Все квадраты имеют равные площади.
- 2) Основания равнобедренной трапеции равны.
- 3) Через любую точку, лежащую вне окружности, можно провести две касательные к этой окружности.

В ответе запишите номер выбранного утверждения.

Ответ:

Часть 2

При выполнении заданий 20–25 используйте отдельный лист бумаги. Сначала укажите номер задания, а затем запишите его решение и ответ. Пишите чётко и разборчиво.

20 Решите неравенство $(x - 4)^2 < \sqrt{6}(x - 4)$.

21 Два бегуна одновременно стартовали в одном направлении из одного и того же места круговой трассы в беге на несколько кругов. Спустя один час, когда одному из них оставалось 2 км до окончания первого круга, ему сообщили, что второй бегун пробежал первый круг 9 минут назад. Найдите скорость первого бегуна, если известно, что она на 5 км/ч меньше скорости второго.

22 Постройте график функции

$$y = \frac{4|x| - 1}{|x| - 4x^2}.$$

Определите, при каких значениях k прямая $y = kx$ не имеет с графиком общих точек.

23 Окружность пересекает стороны AB и AC треугольника ABC в точках K и P соответственно и проходит через вершины B и C . Найдите длину отрезка KP , если $AK = 7$, а сторона AC в 1,4 раза больше стороны BC .

24 Через точку O пересечения диагоналей параллелограмма $ABCD$ проведена прямая, пересекающая стороны AB и CD в точках E и F соответственно. Докажите, что отрезки AE и CF равны.

25 Середина M стороны AD выпуклого четырёхугольника $ABCD$ равноудалена от всех его вершин. Найдите AD , если $BC = 3$, а углы B и C четырёхугольника равны соответственно 94° и 131° .

Тренировочная работа №5 по МАТЕМАТИКЕ

9 класс

15 апреля 2026 года

Вариант МА2590504

Выполнена: ФИО _____ класс _____

Инструкция по выполнению работы

Работа состоит из двух частей, включающих в себя 25 заданий. Часть 1 содержит 19 заданий, часть 2 содержит 6 заданий с развёрнутым ответом.

На выполнение работы по математике отводится 3 часа 55 минут (235 минут).

Ответы к заданиям 7 и 13 запишите в виде одной цифры, которая соответствует номеру правильного ответа.

Для остальных заданий части 1 ответом является число или последовательность цифр. Если получилась обыкновенная дробь, ответ запишите в виде десятичной.

Решения заданий части 2 и ответы к ним запишите на отдельном листе бумаги. Задания можно выполнять в любом порядке. Текст задания переписывать не надо, необходимо только указать его номер.

Сначала выполняйте задания части 1. Начать советуем с тех заданий, которые вызывают у Вас меньше затруднений, затем переходите к другим заданиям. Для экономии времени пропускайте задание, которое не удаётся выполнить сразу, и переходите к следующему. Если у Вас останется время, Вы сможете вернуться к пропущенным заданиям.

При выполнении части 1 все необходимые вычисления, преобразования выполняйте в черновике. **Записи в черновике, а также в тексте контрольных измерительных материалов не учитываются при оценивании работы.**

Если задание содержит рисунок, то на нём непосредственно в тексте работы можно выполнять необходимые Вам построения. Рекомендуем внимательно читать условие и проводить проверку полученного ответа.

При выполнении работы Вы можете воспользоваться справочными материалами, выданными вместе с вариантом КИМ, и линейкой.

Баллы, полученные Вами за выполненные задания, суммируются. Постарайтесь выполнить как можно больше заданий и набрать наибольшее количество баллов.

После завершения работы проверьте, чтобы ответ на каждое задание был записан под правильным номером.

Желаем успеха!

Часть 1

Ответами к заданиям 1–19 являются число или последовательность цифр.

Прочитайте внимательно текст и выполните задания 1–5.



Рис. 1



Рис. 2

Автомобильное колесо, как правило, представляет из себя металлический диск с установленной на него резиновой шиной. Диаметр диска совпадает с диаметром внутреннего отверстия в шине.

Для маркировки автомобильных шин применяется единая система обозначений. Например, на рис. 1 изображена шина с маркировкой 195/65 R15. Первое число (число 195 в приведённом примере) обозначает ширину шины в миллиметрах (параметр B на рис.2). Второе число (число 65 в приведённом примере) — процентное отношение высоты боковины (параметр H на рис. 2) к ширине шины, то есть $100 \cdot \frac{H}{B}$.

Последующая буква обозначает тип конструкции шины. В данном примере буква R означает, что шина радиальная, то есть нити каркаса в боковине шины расположены вдоль радиусов колеса. На всех легковых автомобилях применяются шины радиальной конструкции.

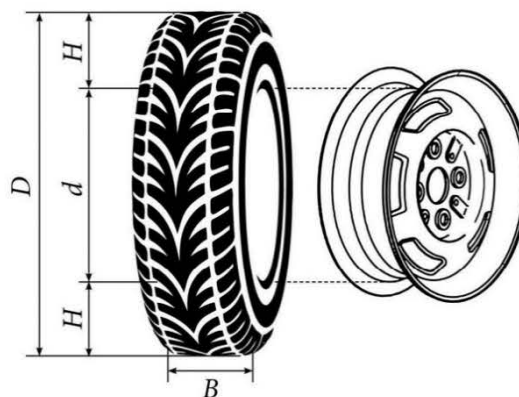
За обозначением типа конструкции шины идёт число, указывающее диаметр диска колеса d в дюймах (в одном дюйме 25,4 мм). Таким образом, общий диаметр колеса D легко найти, зная диаметр диска и высоту боковины.

Возможны дополнительные маркировки, обозначающие допустимую нагрузку на шину, сезонность использования, тип дорожного покрытия и другие параметры.

Завод производит легковые автомобили определённой модели и устанавливает на них колёса с шинами маркировки 205/60 R16.

- 1 Завод допускает установку шин с другими маркировками. В таблице показаны разрешённые размеры шин.

Ширина шины (мм)	Диаметр диска (дюймы)			
	15	16	17	18
195	195/65	195/60	195/55	—
205	205/60	205/55; 205/60	205/50	205/45
215	215/60	215/55	215/50	215/40; 215/45
225	—	225/50	225/50; 225/45	225/40

Шины какой наименьшей ширины можно устанавливать на автомобиль, если диаметр диска равен 17 дюймам? Ответ дайте в миллиметрах.

Ответ: _____.

- 2 Сколько миллиметров составляет высота боковины шины, имеющей маркировку 205/60 R16?

Ответ: _____.

- 3 Найдите диаметр колеса автомобиля, выходящего с завода. Ответ дайте в миллиметрах.

Ответ: _____.

- 4 На сколько миллиметров уменьшится диаметр колеса, если заменить колёса, установленные на заводе, колёсами с шинами маркировки 225/40 R18?

Ответ: _____.

- 5 На сколько процентов уменьшится пробег автомобиля при одном обороте колеса, если заменить колёса, установленные на заводе, колёсами с шинами маркировки 225/40 R18? Результат округлите до десятых.

Ответ: _____.

6 Найдите значение выражения $\left(\frac{17}{10} - \frac{1}{20}\right) \cdot \frac{2}{15}$.

Ответ: _____.

7 На координатной прямой отмечены точки A, B, C, D . Одна из них соответствует числу $\sqrt{76}$. Какая это точка?

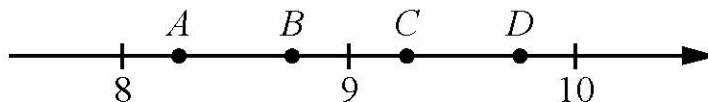

1) точка A 2) точка B 3) точка C 4) точка D

Ответ:

8 Найдите значение выражения $(a^4)^{-3} : a^{-15}$ при $a = 3$.

Ответ: _____.

9 Решите уравнение $6x^2 = 36x$.

Если уравнение имеет более одного корня, в ответе запишите меньший из корней.

Ответ: _____.

10 В девятом физико-математическом классе учатся 13 мальчиков и 7 девочек. По жребию они выбирают одного дежурного по классу. Какова вероятность того, что это будет мальчик?

Ответ: _____.

- 11** На рисунках изображены графики функций вида $y = ax^2 + bx + c$. Установите соответствие между знаками коэффициентов a и c и графиками функций.

КОЭФФИЦИЕНТЫ

A) $a < 0, c > 0$

Б) $a > 0, c > 0$

В) $a > 0, c < 0$

ГРАФИКИ

1)

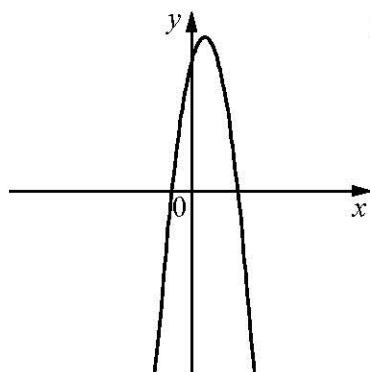

2)

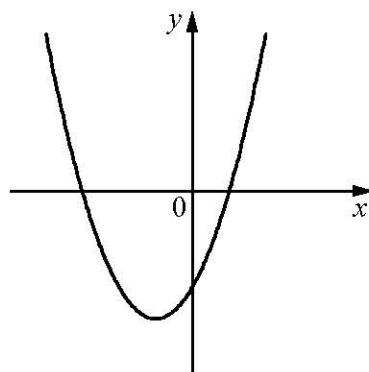

3)

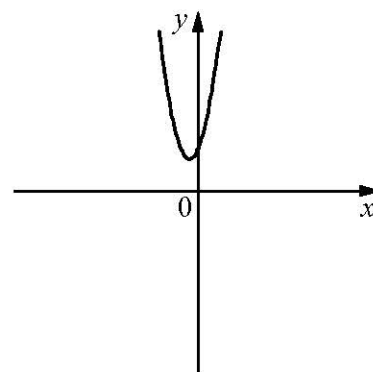

В таблице под каждой буквой укажите соответствующий номер.

Ответ:

А	Б	В

- 12** Площадь четырёхугольника можно вычислить по формуле $S = \frac{d_1 d_2 \sin \alpha}{2}$, где d_1 и d_2 — длины диагоналей четырёхугольника, α — угол между диагоналями. Пользуясь этой формулой, найдите длину диагонали d_2 , если $d_1 = 9$, $\sin \alpha = \frac{5}{8}$, а $S = 56,25$.

Ответ: _____.

- 13** Укажите решение системы неравенств

$$\begin{cases} x + 3,4 \leq 0, \\ x + 5 \geq 1. \end{cases}$$

1) $(-\infty; -4]$

3) $[-4; -3,4]$

2) $[-3,4; +\infty)$

4) $(-\infty; -4] \cup [-3,4; +\infty)$

Ответ:

- 14** На клетчатой бумаге с размером клетки 1×1 нарисована «змейка», представляющая из себя ломаную, состоящую из чётного числа звеньев, идущих по линиям сетки. На рисунке изображён случай, когда последнее звено имеет длину 10. Найдите длину ломаной, построенной аналогичным образом, последнее звено которой имеет длину 140.

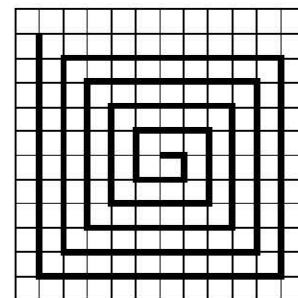

Ответ: _____.

- 15** Точки M и N являются серединами сторон AB и BC треугольника ABC , сторона AB равна 31, сторона BC равна 27, сторона AC равна 40. Найдите MN .

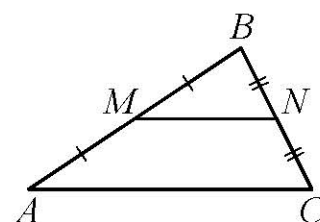

Ответ: _____.

- 16** На окружности с центром в точке O отмечены точки A и B так, что $\angle AOB = 18^\circ$. Длина меньшей дуги AB равна 5. Найдите длину большей дуги AB .

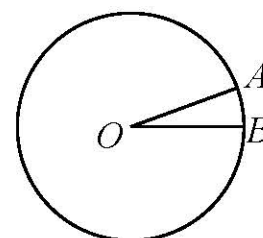

Ответ: _____.

- 17** В ромбе $ABCD$ угол ABC равен 56° . Найдите угол ACD . Ответ дайте в градусах.

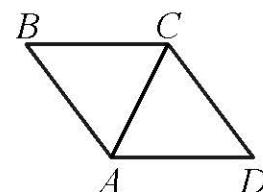

Ответ: _____.

- 18 На клетчатой бумаге с размером клетки 1×1 изображена трапеция. Найдите её площадь.

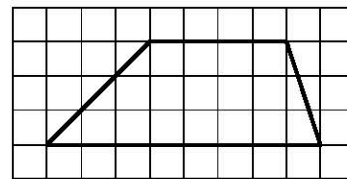

Ответ: _____.

- 19 Какое из следующих утверждений верно?

- 1) Если диагонали параллелограмма равны, то этот параллелограмм является квадратом.
- 2) Сумма углов равнобедренного треугольника равна 180 градусам.
- 3) Площадь трапеции равна произведению основания трапеции на высоту.

В ответе запишите номер выбранного утверждения.

Ответ:

Часть 2

При выполнении заданий 20–25 используйте отдельный лист бумаги. Сначала укажите номер задания, а затем запишите его решение и ответ. Пишите чётко и разборчиво.

20 Решите неравенство $(x - 5)^2 < \sqrt{7}(x - 5)$.

21 Два бегуна одновременно стартовали в одном направлении из одного и того же места круговой трассы в беге на несколько кругов. Спустя один час, когда одному из них оставалось 4 км до окончания первого круга, ему сообщили, что второй бегун пробежал первый круг 18 минут назад. Найдите скорость первого бегуна, если известно, что она на 10 км/ч меньше скорости второго.

22 Постройте график функции

$$y = \frac{1,5|x| - 1}{|x| - 1,5x^2}.$$

Определите, при каких значениях k прямая $y = kx$ не имеет с графиком общих точек.

23 Окружность пересекает стороны AB и AC треугольника ABC в точках K и P соответственно и проходит через вершины B и C . Найдите длину отрезка KP , если $AK = 16$, а сторона AC в 1,6 раза больше стороны BC .

24 Через точку O пересечения диагоналей параллелограмма $ABCD$ проведена прямая, пересекающая стороны BC и AD в точках L и N соответственно. Докажите, что отрезки CL и AN равны.

25 Середина M стороны AD выпуклого четырёхугольника $ABCD$ равноудалена от всех его вершин. Найдите AD , если $BC = 18$, а углы B и C четырёхугольника равны соответственно 132° и 93° .