

**ВСЕРОССИЙСКАЯ ОЛИМПИАДА ШКОЛЬНИКОВ  
ПО ИСКУССТВУ (МХК). 2021 уч. г.  
ПРИГЛАСИТЕЛЬНЫЙ ЭТАП. 6 КЛАСС**

<b>№№ части и задания</b>	<b>Тип задания</b>	<b>Критерии</b>
<b>Задача 1</b>	выбор нескольких ответов	За каждый правильный ответ – 2 балла. Максимальная оценка 6 баллов
<b>Задача 2</b>	выбор нескольких ответов	За каждый правильный ответ – 2 балла. Максимальная оценка 4 баллов
<b>Задача 3</b>	выбор нескольких ответов	За каждый правильный ответ – 1 балл. Максимальная оценка 12 баллов
<b>Задача 4</b>	выбор одного правильного ответа	Максимальная оценка 3 балла
<b>Задача 5</b>	выбор нескольких ответов	За каждый правильный ответ – 1 балл. Максимальная оценка 7 баллов
<b>Задача 6</b>	выбор нескольких ответов	За каждый правильный ответ – 1 балл. Максимальная оценка 7 баллов
<b>Задача 7</b>	выбор нескольких ответов	За каждый правильный ответ – 1 балл. Максимальная оценка 7 баллов
<b>Задача 8</b>	выбор одного правильного ответа	Максимальная оценка 3 балла
<b>Задача 9</b>	выбор одного правильного ответа	Максимальная оценка 4 балла
<b>Задача 10</b>	выбор одного правильного ответа	Максимальная оценка 4 балла

**Максимум за работу – 57 баллов.**



# Пригласительный (пробный) этап ВСОШ в городе Москве, МХК (мировая художественная культура), 6 класс, 2021

10.00–21.00 25 мая 2021 г.

№ 1

6 баллов

В античной архитектуре существовали особые правила построения и декорирования зданий. Этими правилами регламентировались соотношение и сочетание несущих и несомых частей здания, таких как колонны и антаблемента. При этом параллельно существовало сразу несколько отличающихся систем. Такие правила, такие системы называются **ордерами**. Ордерам подчинено не только сочетание форм всех частей здания, но и облик каждого важного архитектурного элемента. Подложку, определяющую в каждом ордере выполненные из элементов здания, почти всегда можно быть уверенным, что всё здание было выстроено в соответствии с этим ордерам.

Перед Вами три изображения известных греческих храмов. Каждый из них возведён в одном из трёх наиболее распространённых ордерах. Ниже приведены краткие описания колонны в каждом из этих ордерах.

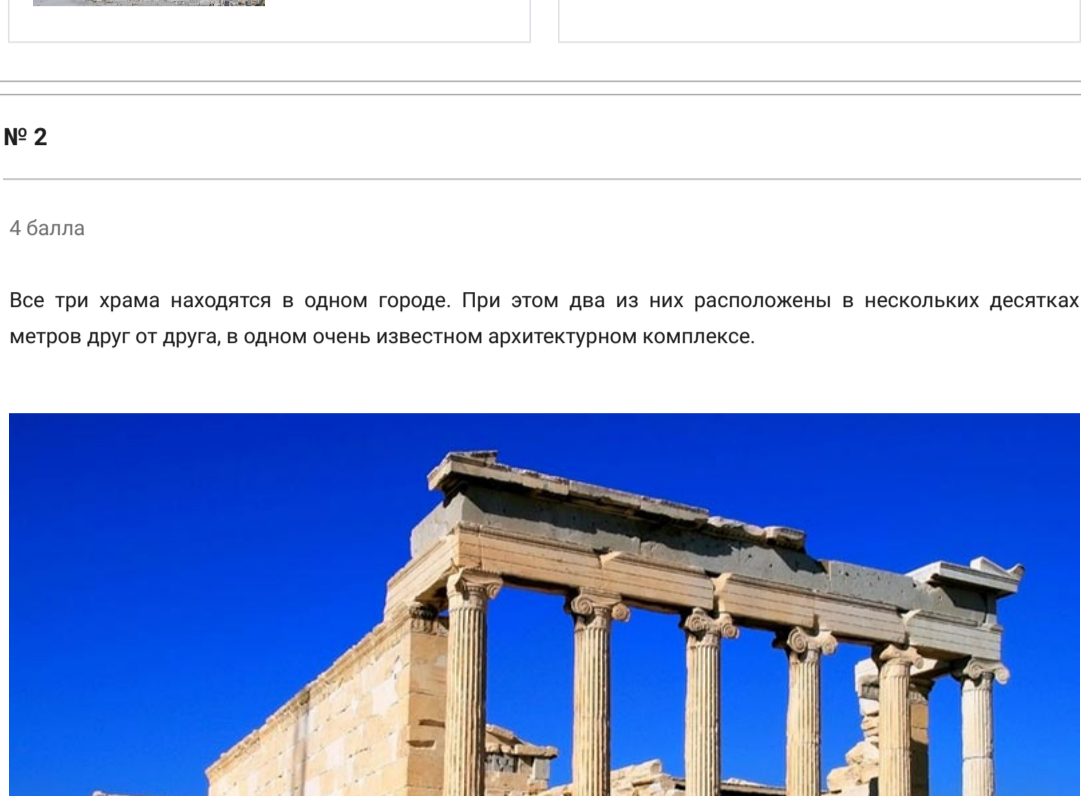
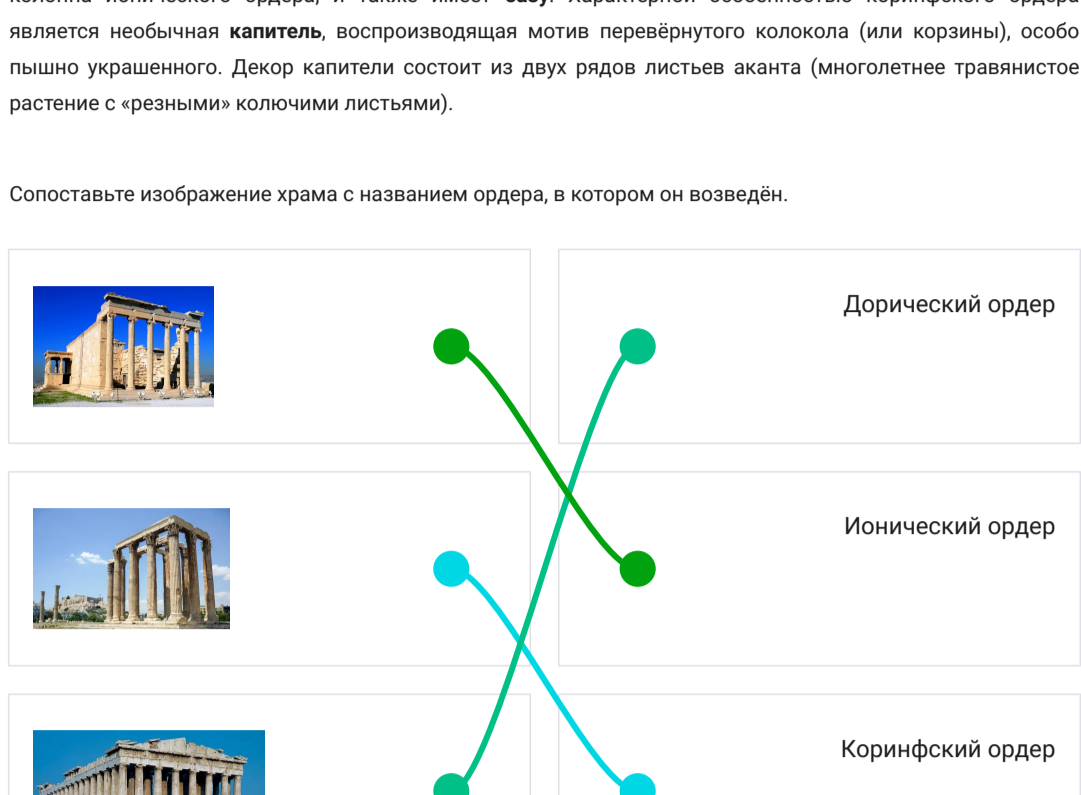
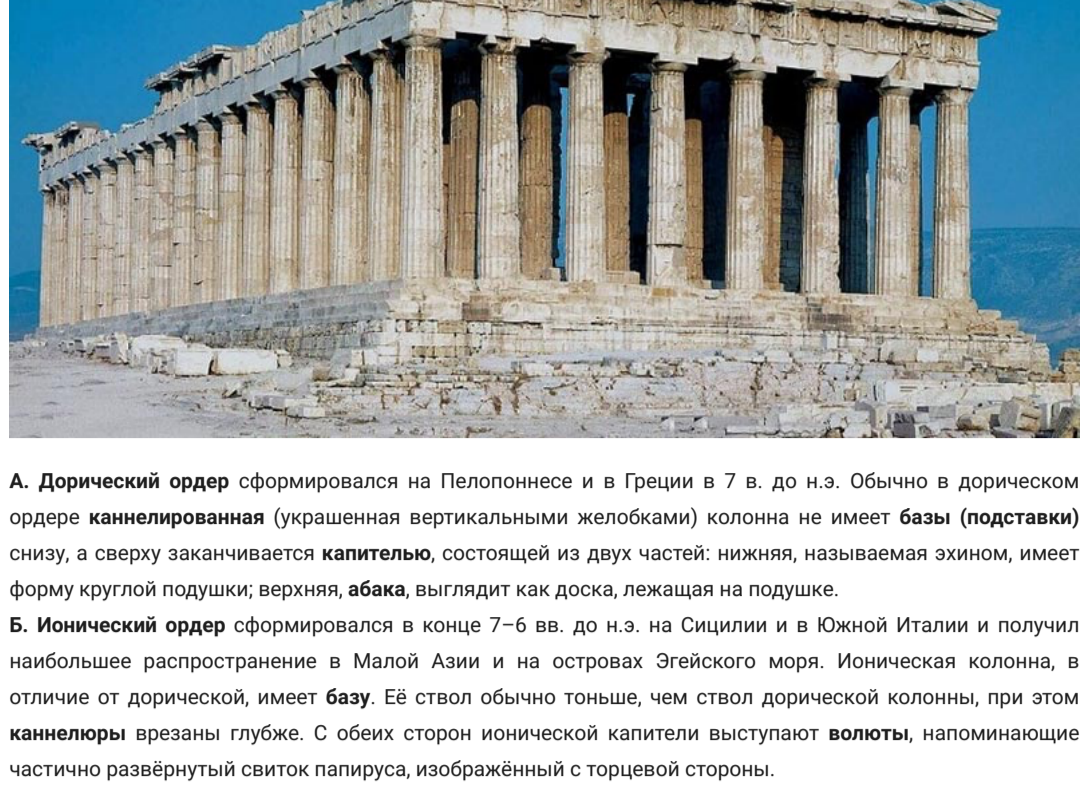

**А. Дорический ордер** сформировался на Пелопоннесе и в Греции в 7 в. до н.э. Обычно в дорическом ордере **каннелированная** (украшенная вертикальными желобками) колонна не имеет **базы** (подставки) снизу, а сверху заканчивается **капителем**, состоящим из двух частей: нижней, называемая **эхином**, имеет форму круглой надставки, верхней **абакса** выглядит как доска, лежащая на надшке.

**Б. Ионический ордер** сформировался в конце 7–6 вв. до н.э. на Сицилии и в Южной Италии и получил наибольшее распространение в Малой Азии и на островах Эгейского моря. Ионическая колонна, в отличие от дорической, имеет **базу**. Её ствол обычно тоньше, чем ствол дорической колонны, при этом **каннелиры** врезаются глубже. С обеих сторон ионической капители выступают **волности**, напоминающие частично развернутый свиток папируса, изображённый с торцевой стороны.

**В. Коринфский ордер** появился в 5 в. до н.э. Колонна коринфского ордера обычно столь же изящна, как колонна ионического ордера, и также имеет **базу**. Характерной особенностью коринфского ордера является **насыщенная капитель**, воспроизводящая мотив перенаткнутого колоса (или корзинки), особо пышно украшенного. Декор капители состоит из двух рядов листьев аканта (многочетное травянистое растение с узкими колосовыми листьями).

Сопоставьте изображение храма с названием ордера, в котором он возведён.

	<input type="radio"/>	Дорический ордер
	<input type="radio"/>	Ионический ордер
	<input type="radio"/>	Коринфский ордер

№ 2

4 балла

Все три храма находятся в одном городе. При этом два из них расположены в нескольких десятках метров друг от друга, а третий — в очень известном архитектурном комплексе.

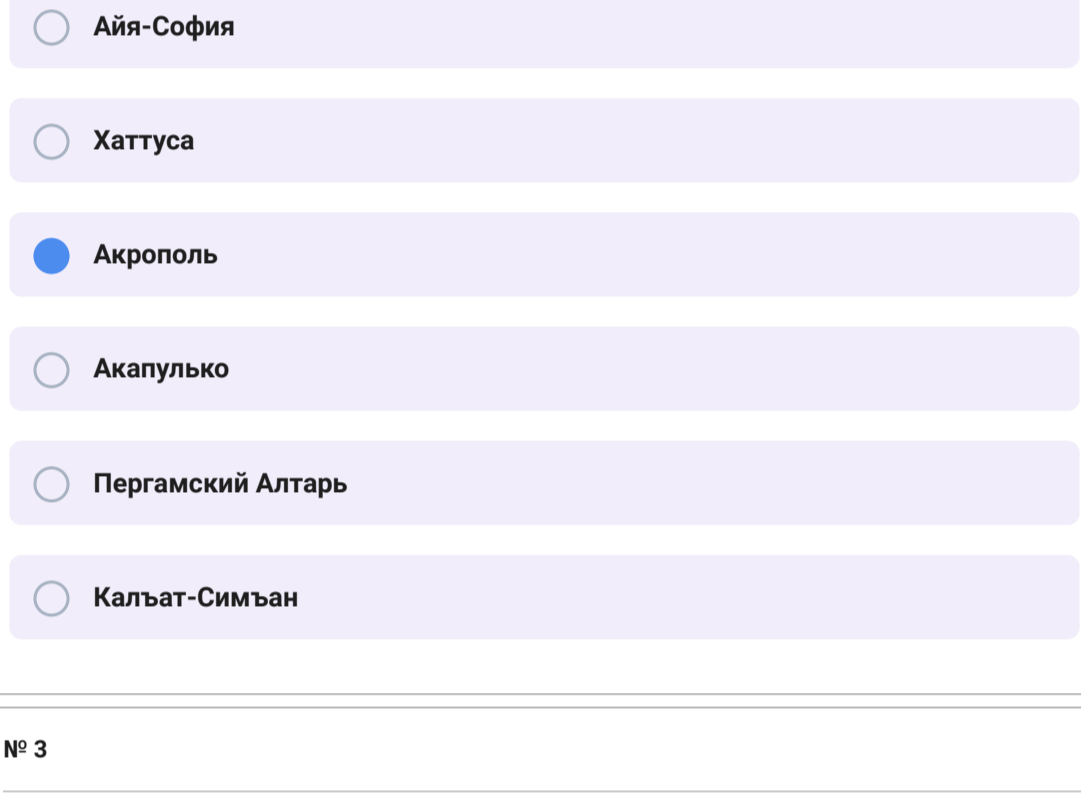

Выберите из списка название города, в котором находятся эти храмы.

- Олимпия
- Перге
- Спарта
- Тарквиния
- Эпидавр
- Геркуланум
- Фазелис
- Коринф
- Афины
- Помпеи
- Киосс
- Рим
- Солоники
- Пальмира
- Саламин
- Хиос
- Фивы
- Аргос

Выберите название упомянутого архитектурного ансамбля.

- Византий
- Некрополь
- Пантеон
- Вилла Адриана
- Симферополь
- Триполи
- Парфенон
- Микены
- Сиракузы
- Севастополь
- Форум Траяна
- Замок Святого Ангела
- Аия-София
- Хаттуса
- Акрополь
- Акапулько
- Пергамский Алтарь
- Кальтат-Симьян

№ 3

12 баллов

Перед вами изображения архитектурных сооружений, возведённых в разные эпохи. Некоторые из них являются настоящими греческими и римскими античными постройками, а некоторые были построены уже в Новое время в классицистическом и ампирином стиле. Разделите здания на древние и относящиеся к Новому времени.



античная постройка



построена в Новое время

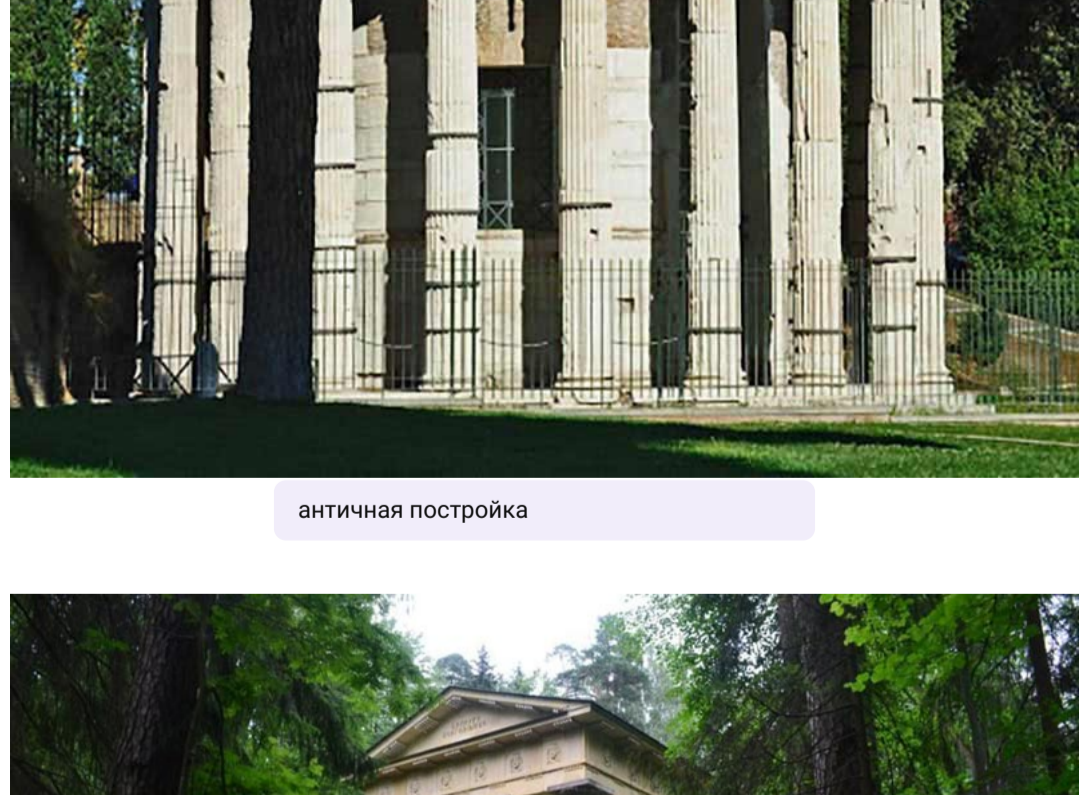

построена в Новое время

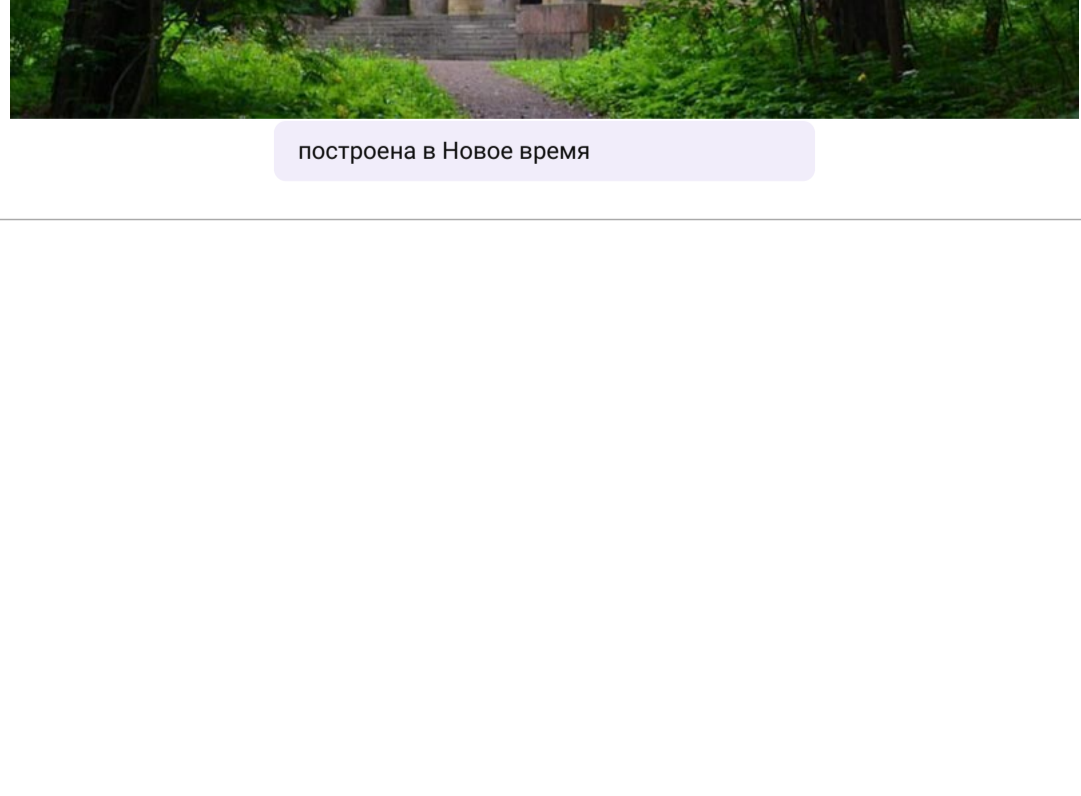

построена в Новое время

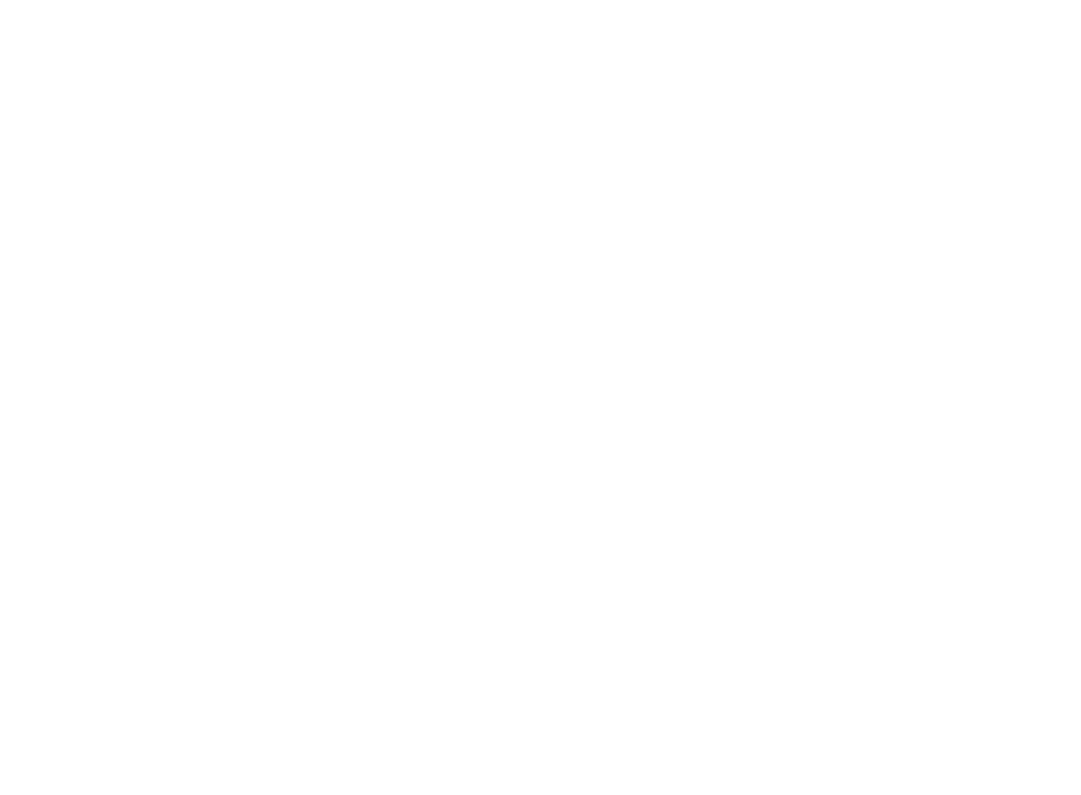

античная постройка



построена в Новое время



№ 4  
3 балла

Архитектурные сооружения, не относящиеся к античному времени, находятся в одной стране. Выберите ее название из списка.

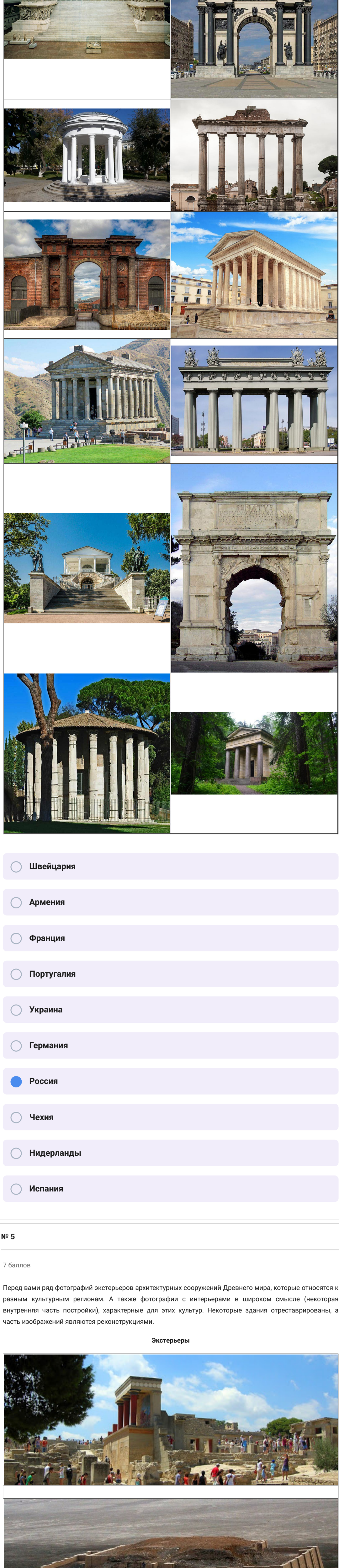

- Швейцария
- Армения
- Франция
- Португалия
- Украина
- Германия
- Россия
- Чехия
- Нидерланды
- Испания

№ 5  
7 баллов

Перед вами ряд фотографий экстерьеров архитектурных сооружений Древнего мира, которые относятся к разным культурным регионам. А также фотографии с интерьерами в широком смысле (некоторые внутренняя часть постройки), характерные для этих культур. Некоторые здания отреставрированы, а часть изображений являются реконструкциями.

Экстерьеры

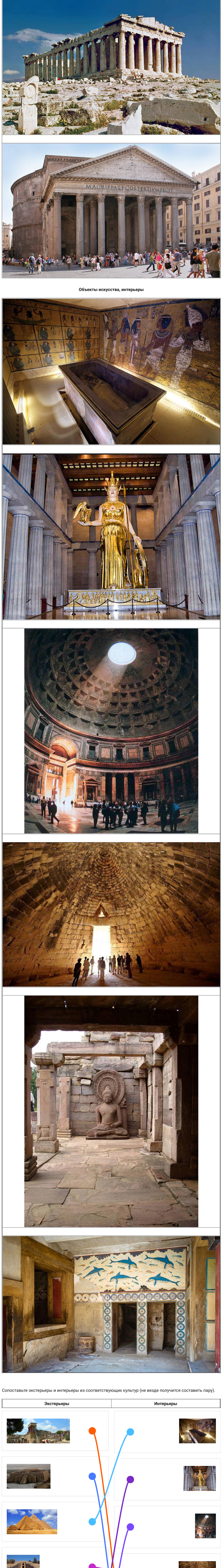

Объекты искусства, интерьеры



Сопоставьте экстерьеры и интерьеры из соответствующих культур (не всегда получится составить пару).



№ 6  
7 баллов

Каждая архитектурная традиция неразрывно связана с историко-культурным регионом. Сопоставьте представленные экстерьеры с конкретными регионами или цивилизациями.

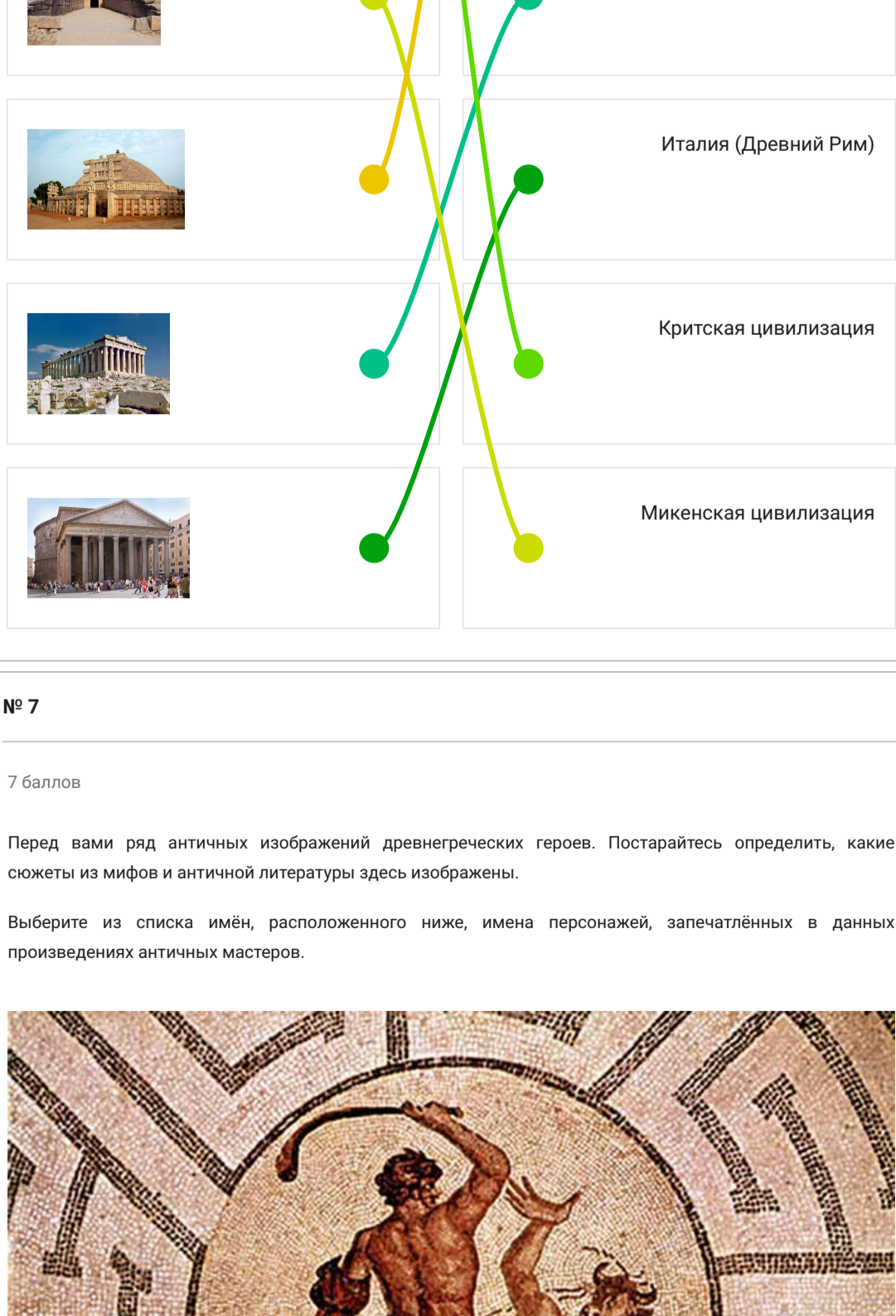

№ 7  
7 баллов

Перед вами ряд античных изображений древнегреческих героев. Постарайтесь определить, какие сюжеты из мифов и античной литературы здесь изображены.

Выберите из списка имена, расположенного ниже, имена персонажей, запечатленных в данных произведениях античных мастеров.



- Зевс
- Агамемнон
- Аякс
- Парис
- Персей
- Афина
- Плуто
- Гефест
- Ахиллес
- Геката
- Патрокл
- Ясон
- Беллерофонт
- Уран
- Гея
- Еврипид
- Геракл
- Менелай



- Атрей
- Одисей
- Тесей
- Гомер
- Пелей
- Эдип
- Эней
- Софокл
- Орфей

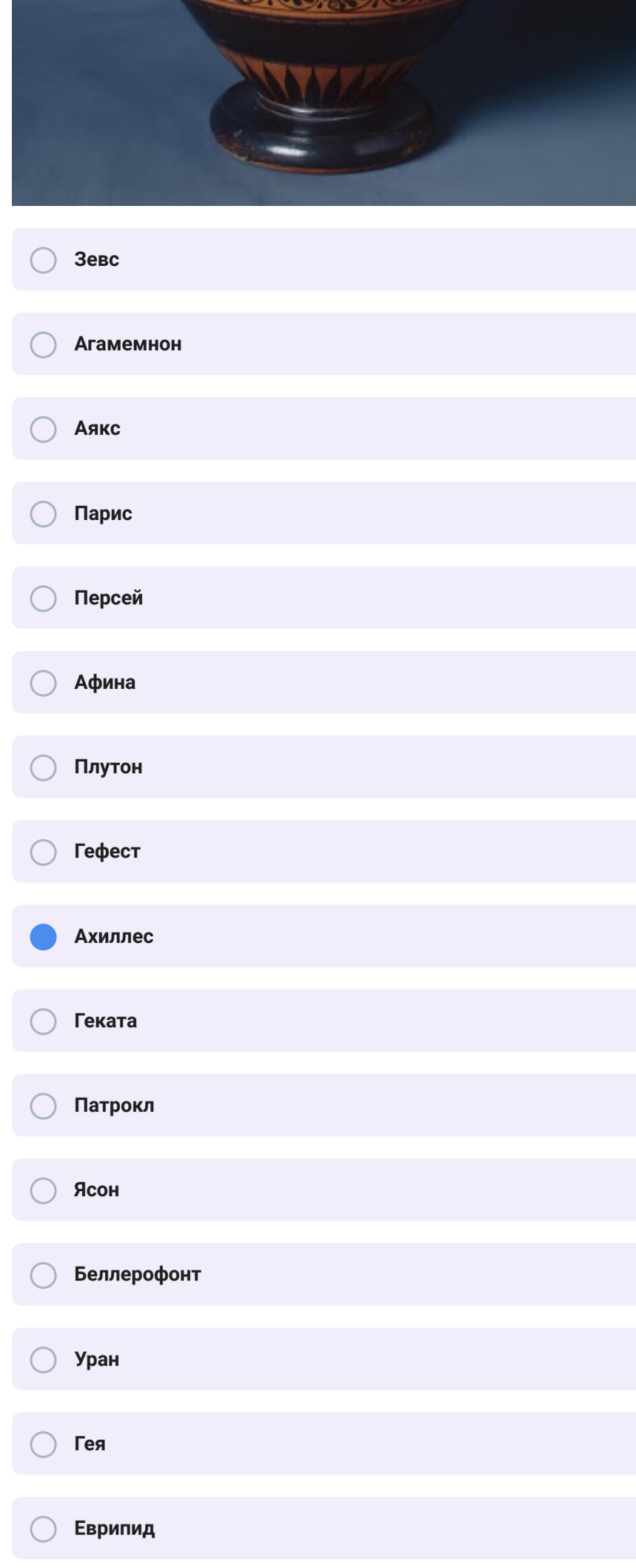

- Зевс
- Агамемнон
- Аякс
- Парис
- Персей
- Афина
- Плутон
- Гефест
- Ахиллес
- Геката
- Патрокл
- Ясон
- Беллерофонт
- Уран
- Гея
- Евриид
- Геракл
- Менелай
- Атрей
- Одисей
- Тесей
- Гомер
- Пелей
- Эдип
- Эней
- Софокл
- Орфей

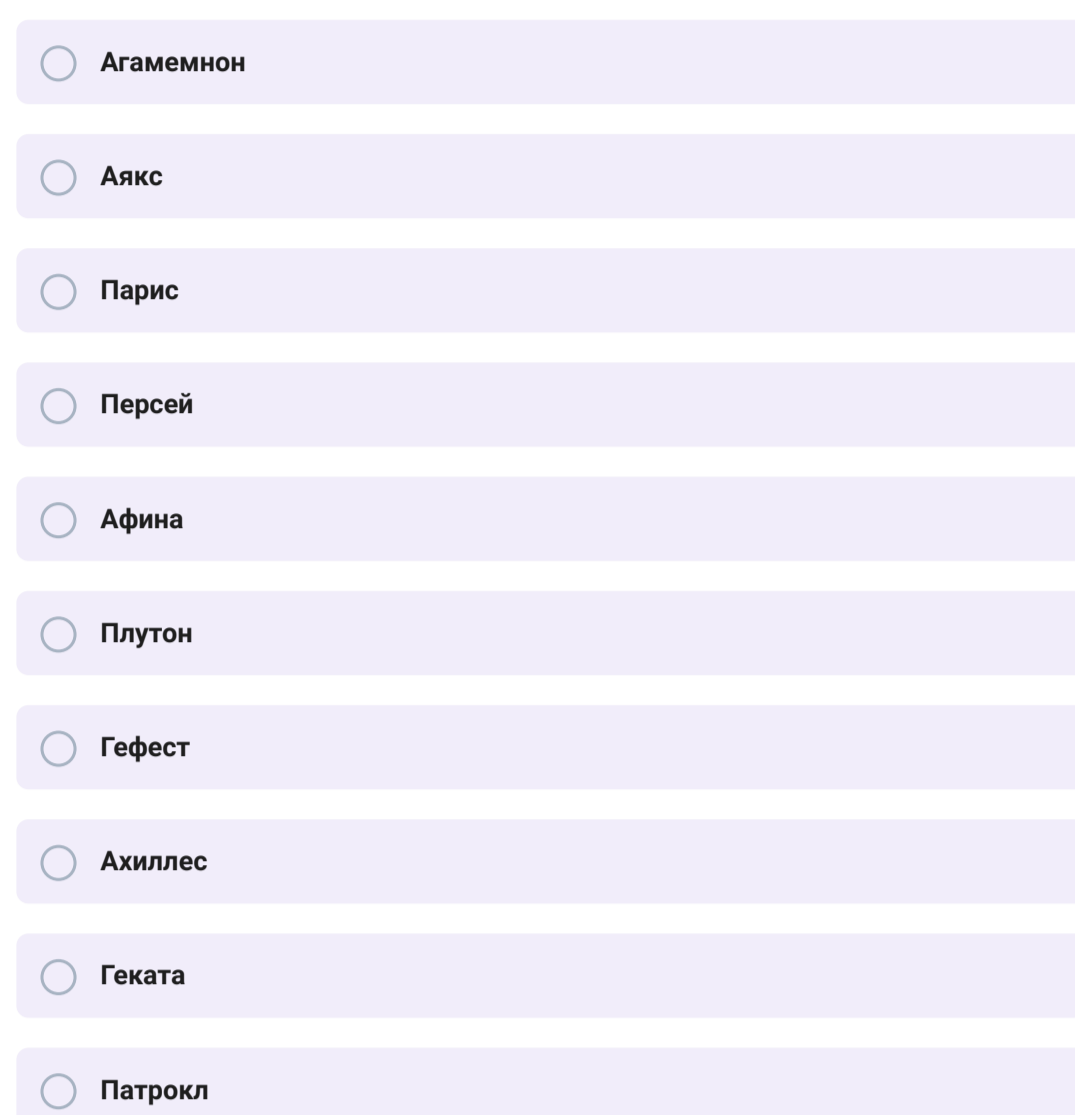

- Зевс
- Агамемнон
- Аякс
- Парис
- Персей
- Афина
- Плутон
- Гефест
- Ахиллес
- Геката
- Патрокл
- Ясон
- Беллерофонт
- Уран
- Гея
- Евриид
- Геракл
- Менелай
- Атрей
- Одисей
- Тесей
- Гомер
- Пелей
- Эдип
- Эней
- Софокл
- Орфей

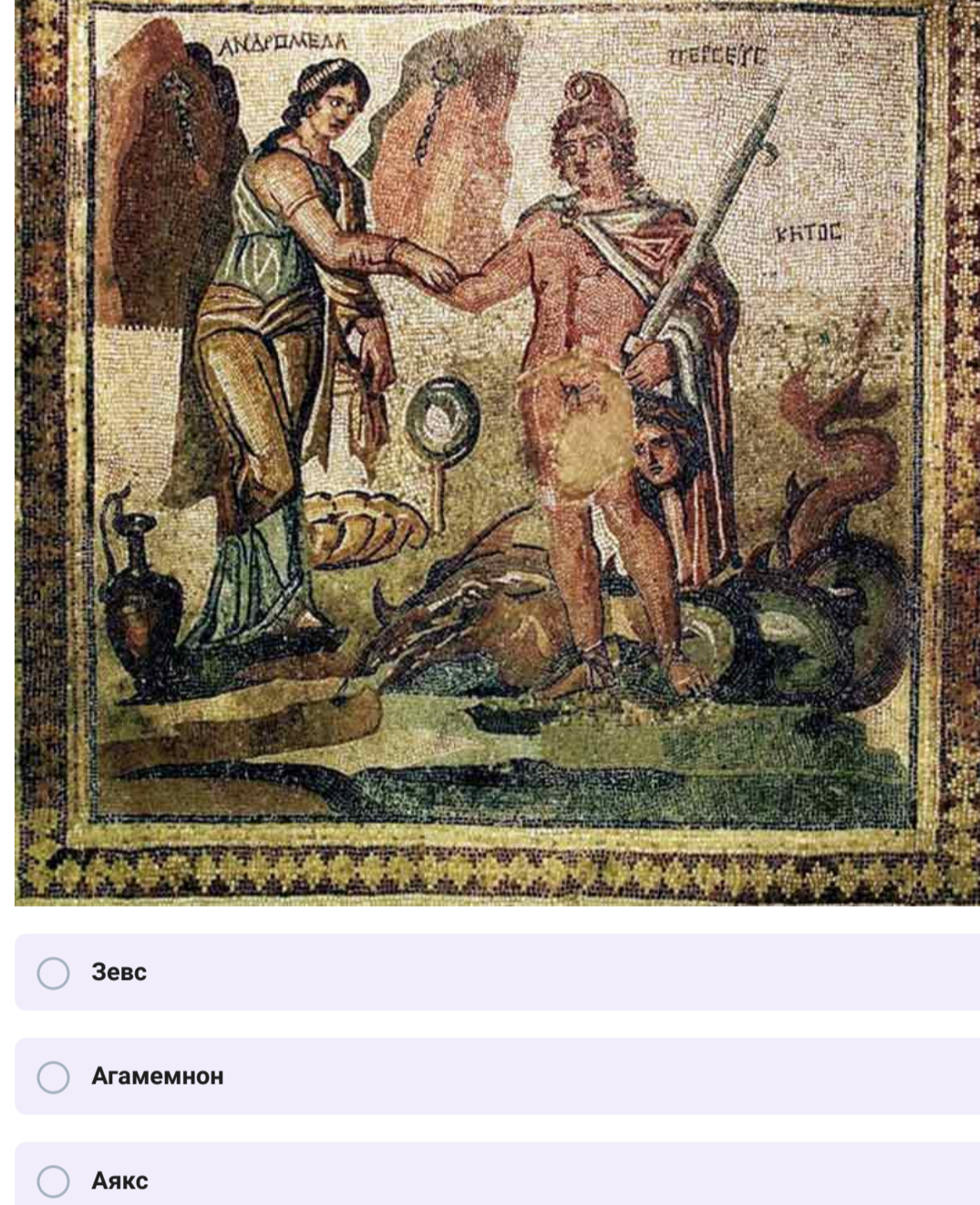

- Зевс
- Агамемнон
- Аякс
- Парис
- Персей
- Афина
- Плутон
- Гефест
- Ахиллес
- Геката
- Патрокл
- Ясон
- Беллерофонт
- Уран
- Гея
- Евриид
- Геракл
- Менелай
- Атрей
- Одисей
- Тесей
- Гомер
- Пелей
- Эдип
- Эней
- Софокл
- Орфей

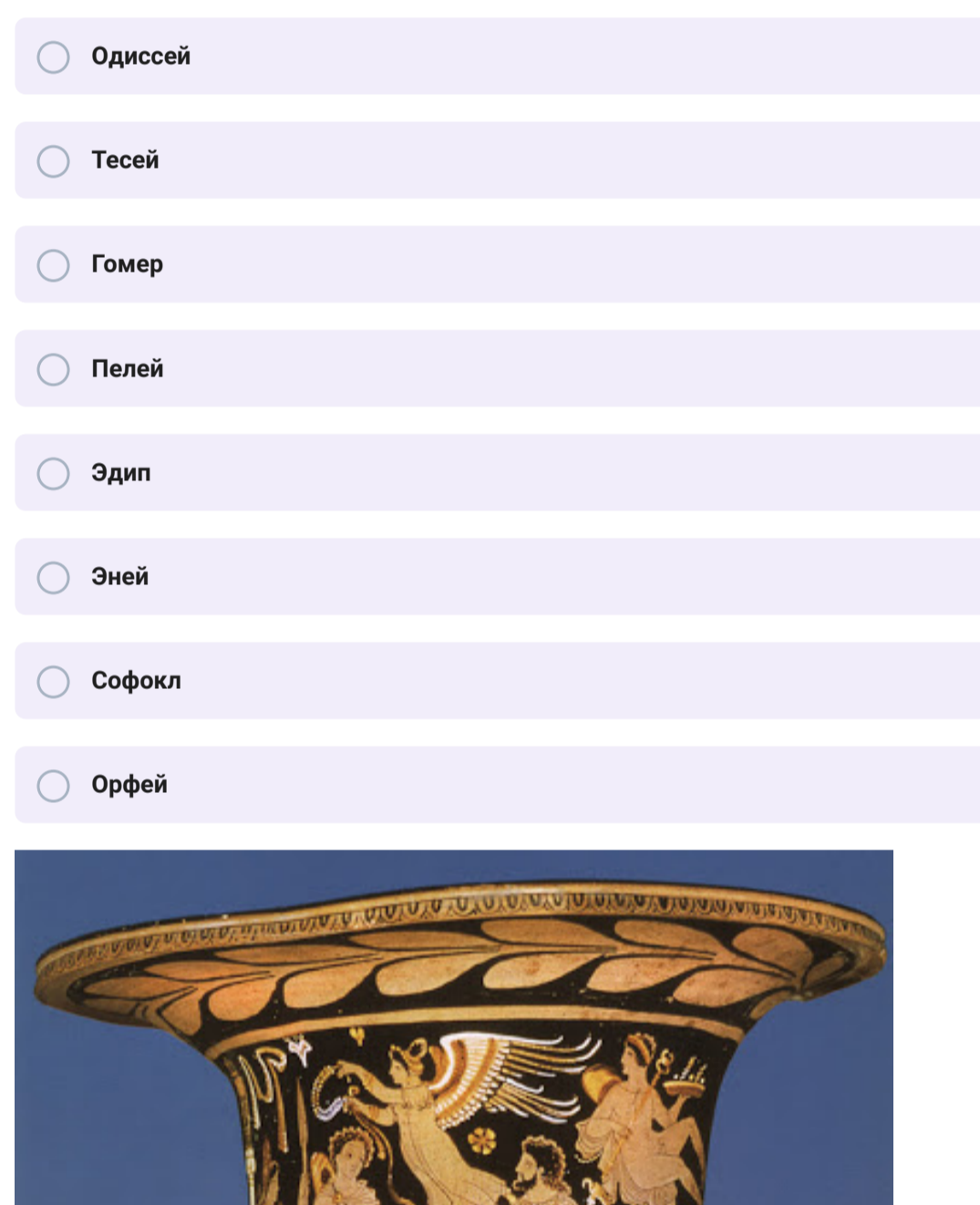

- Зевс
- Агамемнон
- Аякс
- Парис
- Персей
- Афина
- Плутон
- Гефест
- Ахиллес
- Геката
- Патрокл
- Ясон
- Беллерофонт
- Уран
- Гея
- Евриид
- Геракл
- Менелай
- Атрей
- Одисей
- Тесей
- Гомер
- Пелей
- Эдип
- Эней
- Софокл
- Орфей

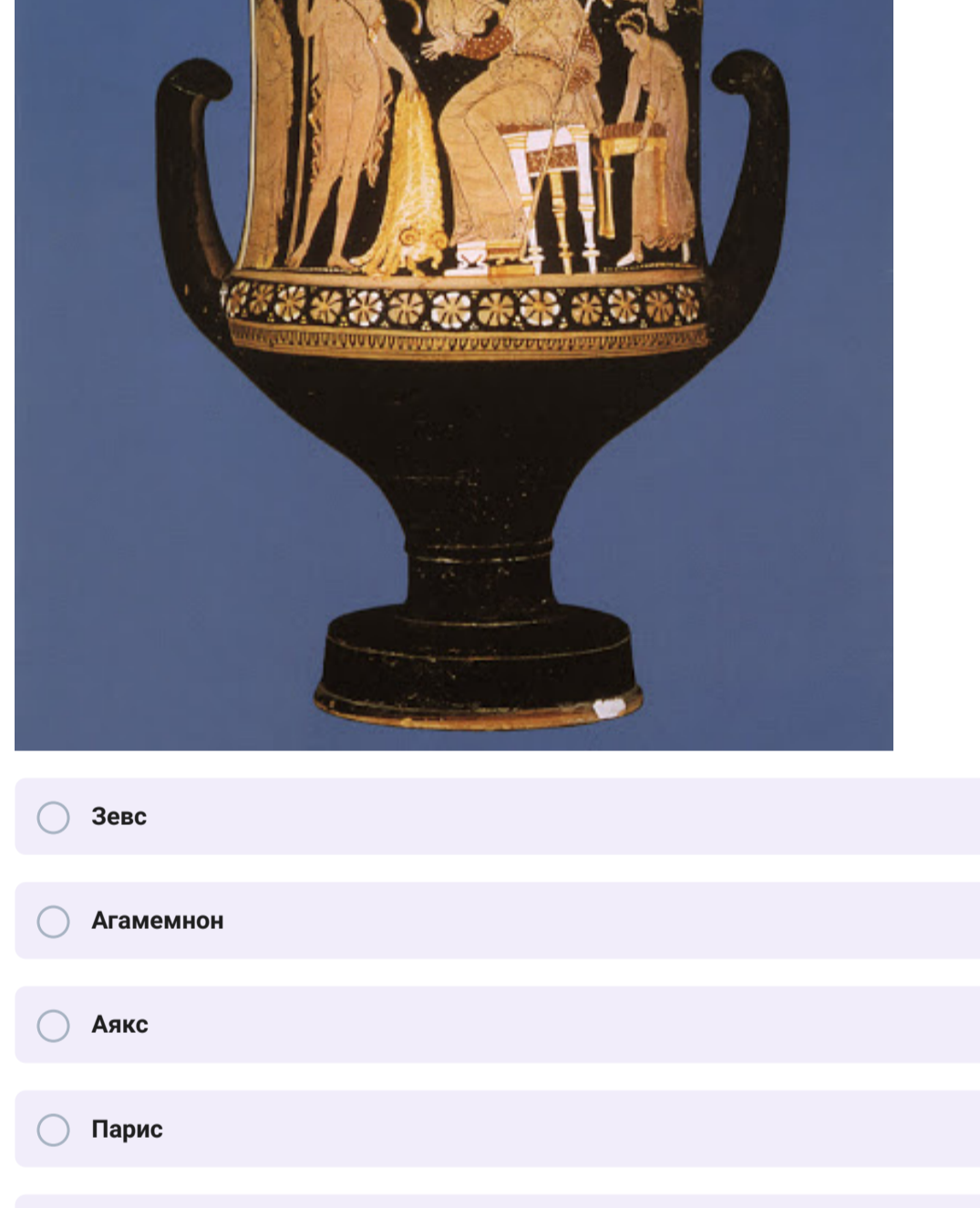

- Зевс
- Агамемнон
- Аякс
- Парис
- Персей
- Афина
- Плутон
- Гефест
- Ахиллес
- Геката
- Патрокл
- Ясон
- Беллерофонт
- Уран
- Гея
- Евриид
- Геракл
- Менелай
- Атрей
- Одисей
- Тесей
- Гомер
- Пелей
- Эдип
- Эней
- Софокл
- Орфей

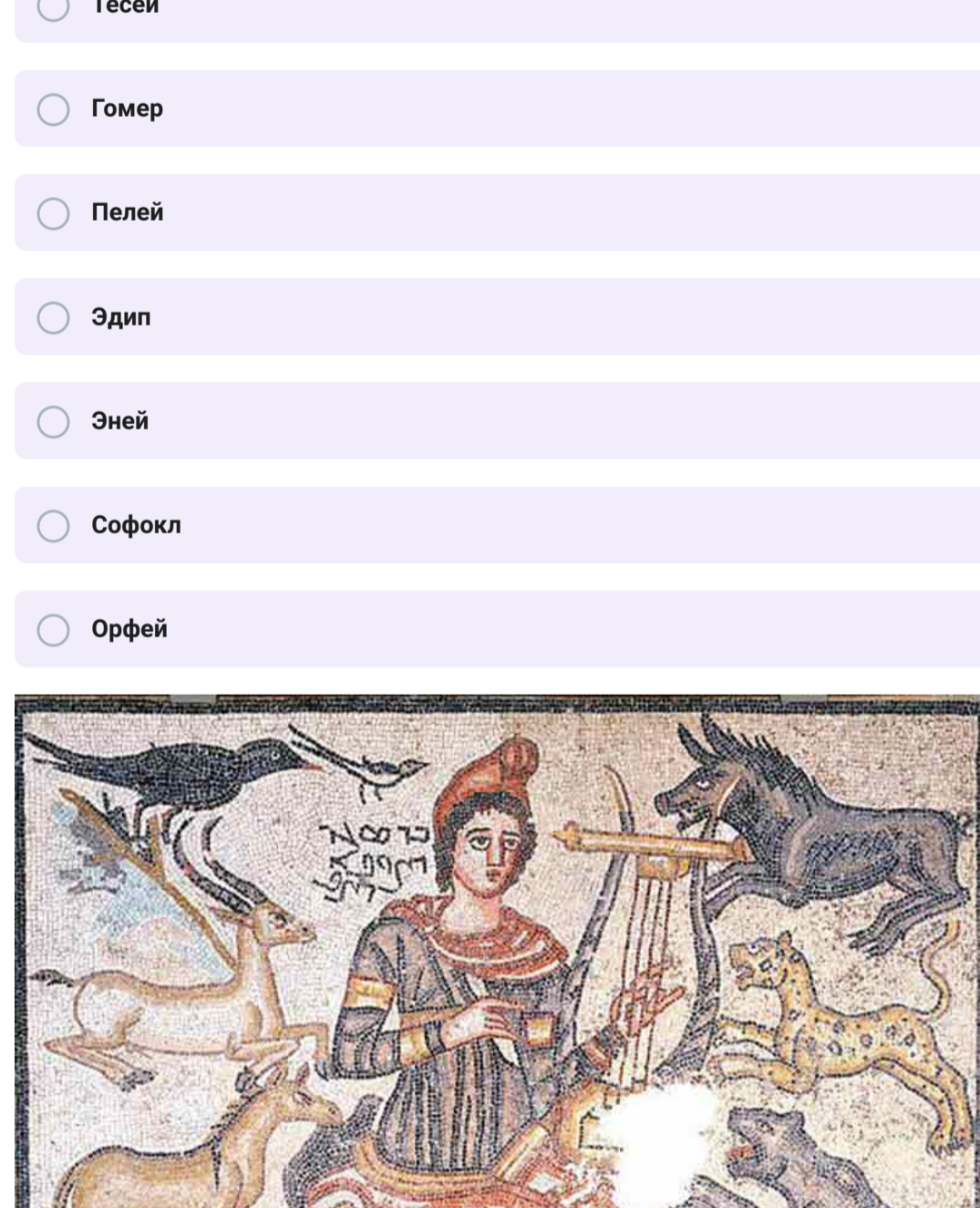

- Зевс
- Агамемнон
- Аякс
- Парис
- Персей
- Афина
- Плутон
- Гефест
- Ахиллес
- Геката
- Патрокл
- Ясон
- Беллерофонт
- Уран
- Гея
- Евриид
- Геракл
- Менелай
- Атрей
- Одисей
- Тесей
- Гомер
- Пелей
- Эдип
- Эней
- Софокл
- Орфей

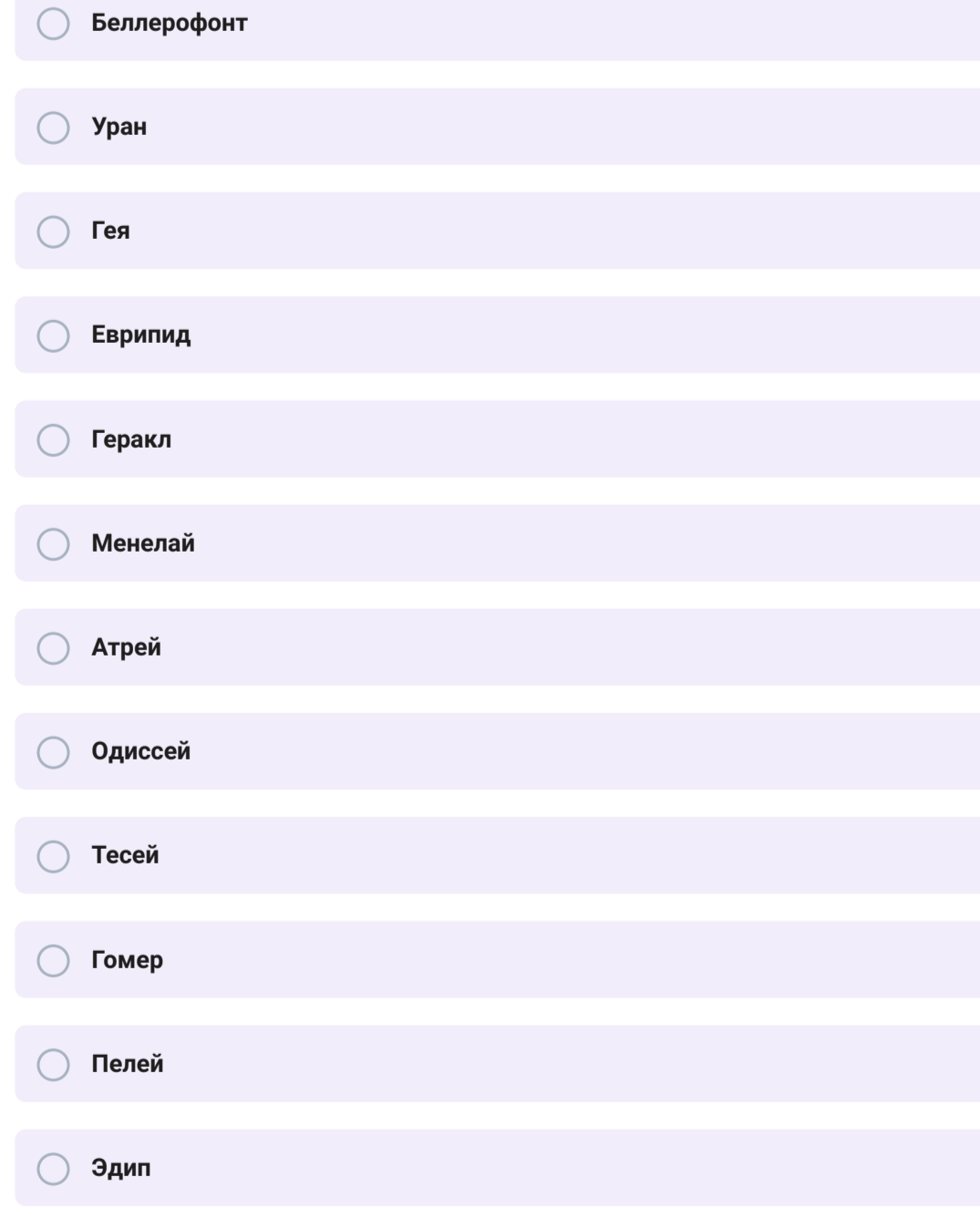

- Зевс
- Агамемнон
- Аякс
- Парис
- Персей
- Афина
- Плутон
- Гефест
- Ахиллес
- Геката
- Патрокл
- Ясон
- Беллерофонт
- Уран
- Гея
- Евриид
- Геракл
- Менелай
- Атрей
- Одисей
- Тесей
- Гомер
- Пелей
- Эдип
- Эней
- Софокл
- Орфей



№ 8

3 балла

Перед вами два расписных сосуда. Один из них расписан в технике краснофигурной вазопики, а другой выполнен в чернофигурной технике.

Отметьте, какой тип росписи появился в Греции раньше.

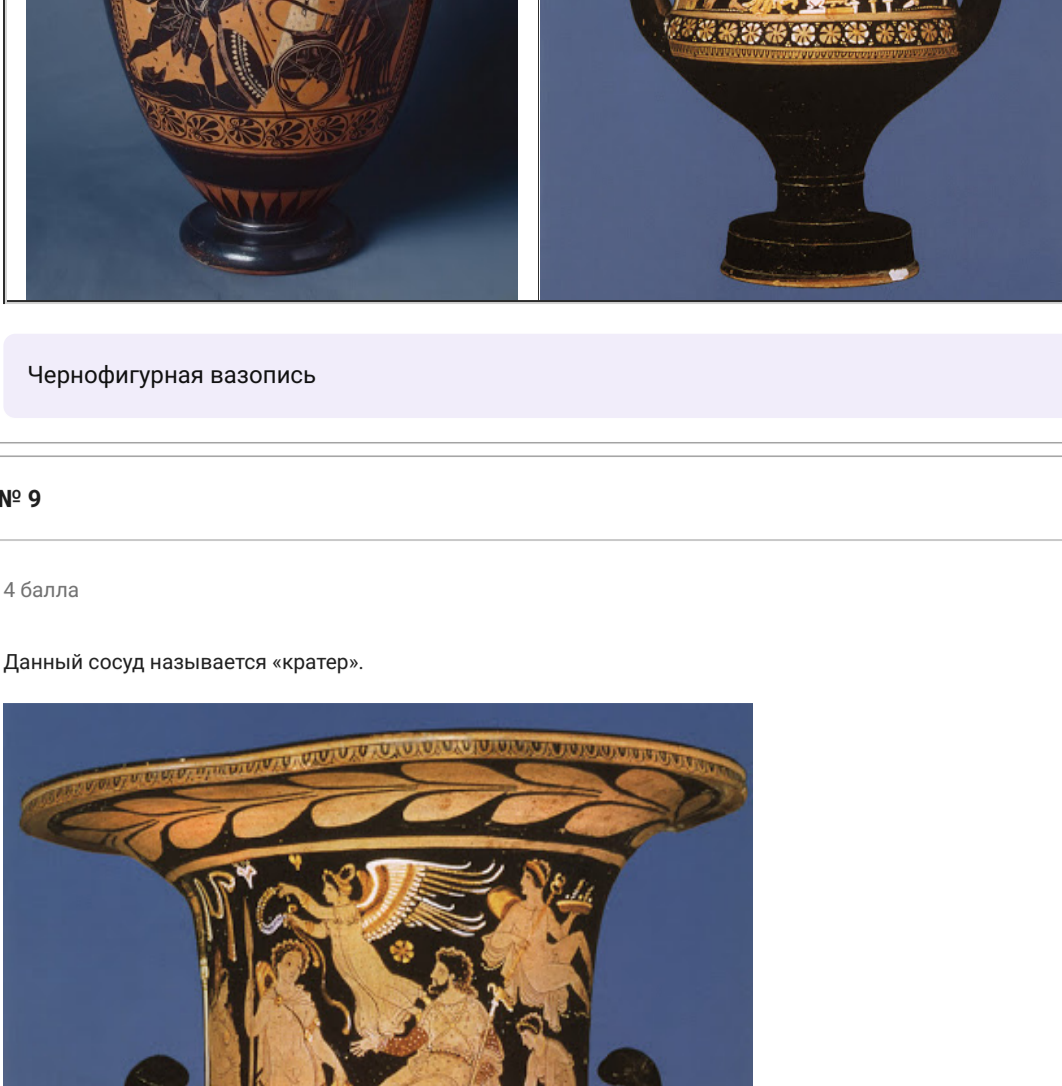

Чернофигурная вазопись

№ 9

4 балла

Данный сосуд называется «кратер».

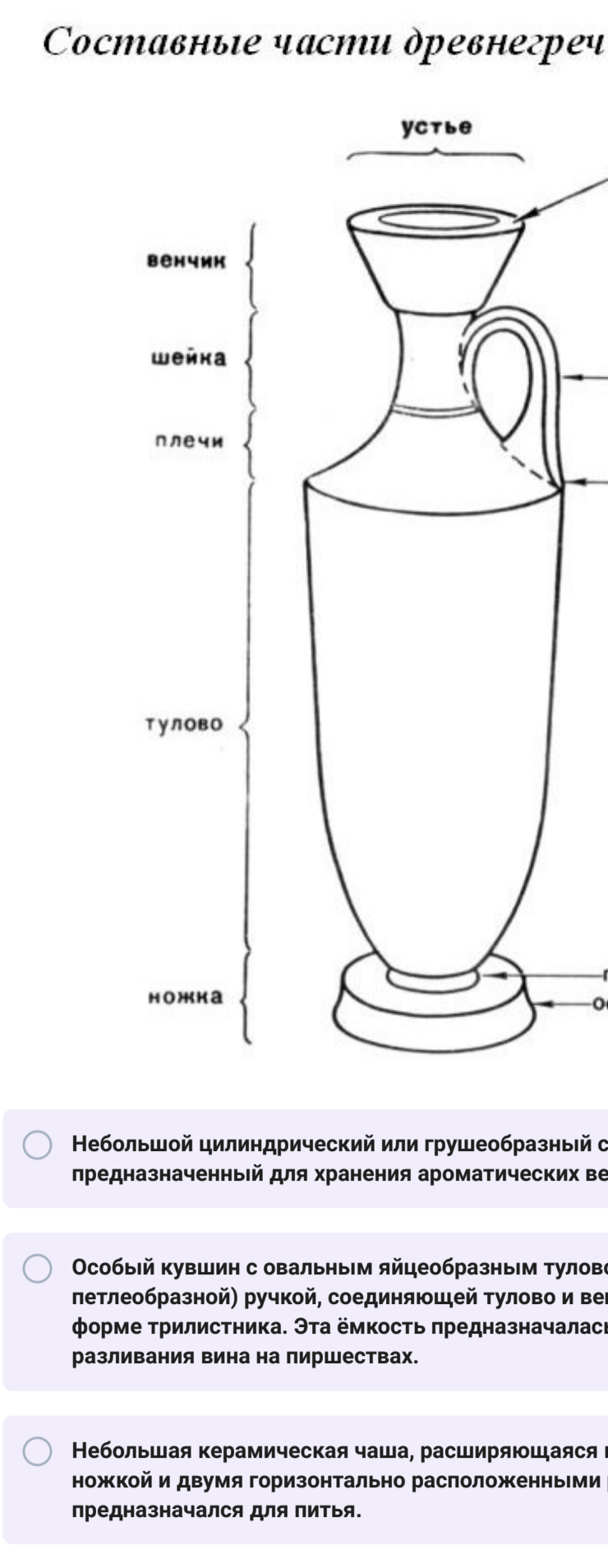

У него, как и у большинства греческих сосудов, имелась особая функция. Ниже приведены несколько описаний разнообразных ёмкостей из древнегреческой культуры. Выберите из описаний **одно**, которое является определением кратера. При чтении вам может помочь картинка с обозначением частей сосуда:

### Составные части древнегреческого сосуда

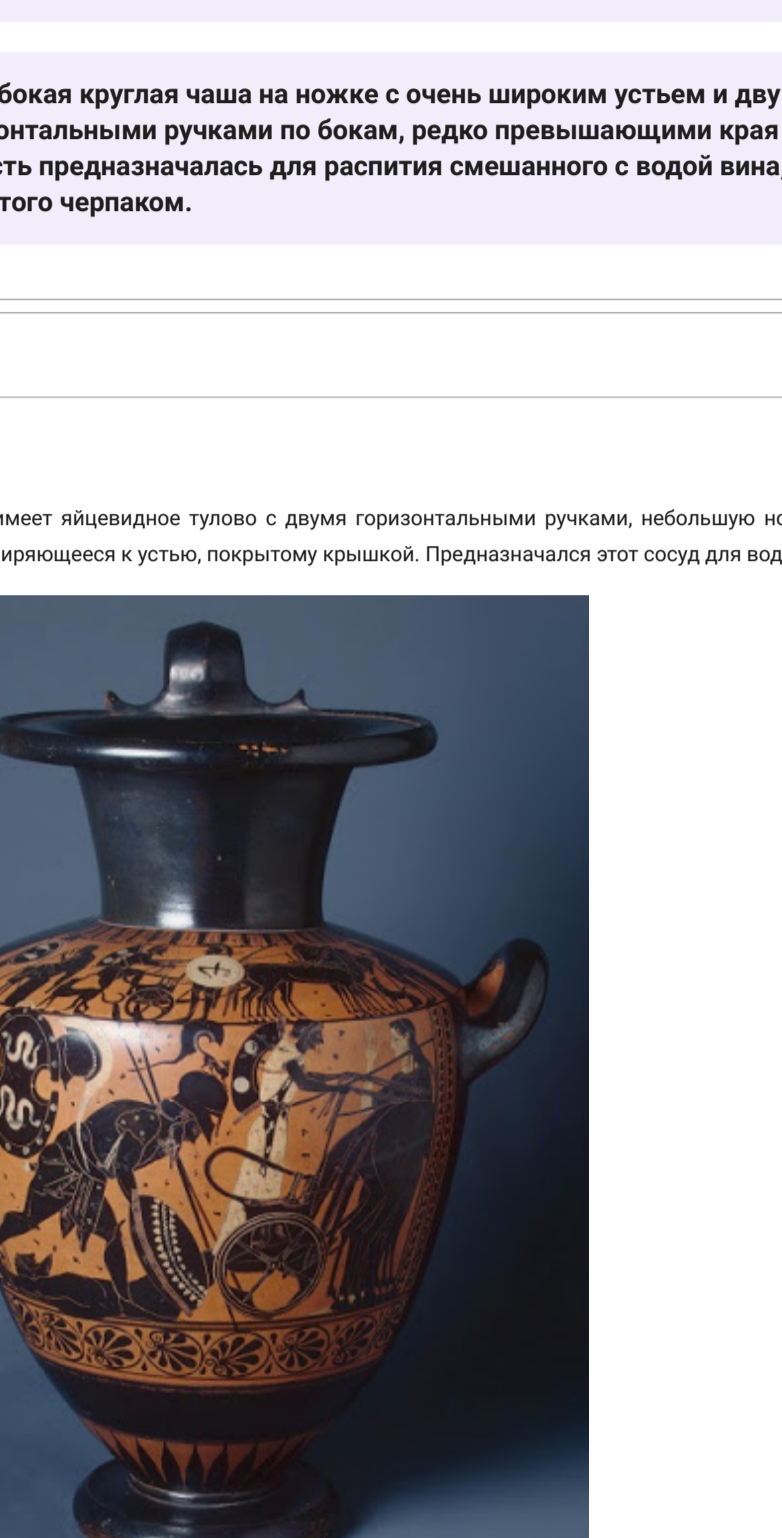

Небольшой цилиндрический или грушеобразный сосуд с округлым дном, предназначенный для хранения ароматических веществ и жидкостей.

Особый кувшин с овальным яйцеобразным туловом, одной (часто петлеобразной) ручкой, соединяющей тулово и венчик сосуда, и устьем в форме трилистника. Эта ёмкость предназначалась для подачи и разливания вина на пиршествах.

Небольшая керамическая чаша, расширяющаяся кверху, с низкой ножкой и двумя горизонтально расположенными ручками. Этот сосуд предназначался для питья.

Сосуд округлой формы, с двумя горизонтальными ручками по бокам и низкой ножкой, расширяющейся кверху горлышком. Часто венчик сосуда закрывался крышкой. Использовалась ёмкость для хранения масел, вина и других жидкостей.

Большой, расширяющийся кверху сосуд, приподнятый на меньшей по диаметру ножке, имеющий широкое устье и две, часто волотообразные, ручки по бокам. Сосуд служил для смешивания вина с водой (пить чистое вино считалось варварством).

Сосуд в форме глубокого кубка, расширяющегося кверху, на высокой ножке с двумя вертикальными петлеобразными ручками, зачастую поднятыми выше венчика. Предназначался для питья.

Неглубокая круглая чаша на ножке с очень широким устьем и двумя горизонтальными ручками по бокам, редко превышающими края чаши. Ёмкость предназначалась для распития смешанного с водой вина, разлитого черпаком.

№ 10

4 балла

Данный сосуд имеет яйцевидное тулово с двумя горизонтальными ручками, небольшую ножку и узкое горлышко, расширяющееся к устью, покрытому крышкой. Предназначался этот сосуд для воды.



Выберите правильное название этого сосуда.

Стамнос

Алабастр

Ойнохойя

Кратер

Амфора

Скифос

Лекиф

Килик

Гидрия

Киаф